



Catálogo de Equipamentos para Lubrificação e Abastecimento

2019

SOBRE

Fundada em 1950 a Bozza é pioneira e líder nacional na fabricação de equipamentos para lubrificação, atuando em diversos segmentos de mercado como agrícola, industrial, mineração, construção, transporte, entre outros. Presente em todo território brasileiro se consolida também em diversos países levando soluções eficientes para todos os seus clientes.



MISSÃO

Atuar no segmento de lubrificação e negócios relacionados, nos mercados nacional e internacional, fornecendo produtos e serviços de qualidade, respeitando o meio ambiente, considerando o bem-estar de todos os nossos funcionários e contribuindo para o desenvolvimento do país.

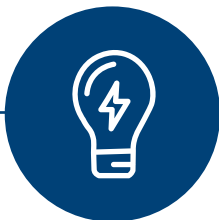

VISÃO

“Ser referência mundial em soluções para lubrificação, suportado por uma cultura ética e de sustentabilidade”.



POLÍTICA DE QUALIDADE

A BOZZA, fabricante de Equipamentos para Lubrificação, tem como foco a melhoria contínua de seus processos e produtos através de treinamento, conscientização dos colaboradores e inovação permanente para alcançar o reconhecimento e a satisfação de seus clientes.

MERCADOS DE ATUAÇÃO



AGRÍCOLA



POSTOS DE SERVIÇOS



CONSTRUÇÃO



SIDERURGIA



MINERAÇÃO

LEGENDA DE INDICAÇÃO DE FLUÍDOS

Guia de referência para identificação de fluídos compatíveis com nossos produtos.



Água



Graxa



Álcool / Etanol



Óleo Lubrificante



Ar



Querosene



Arla 32



Gasolina



Óleo Diesel

SUMÁRIO

Diagrama de Montagem de Propulsoras para Graxa	06
Diagrama de Montagem de Propulsoras para Óleo	08
Propulsoras Pneumáticas para Graxa	12
Propulsoras Pneumáticas para Óleo	20
Bombas Manuais para Graxa	26
Bombas Manuais para Óleo	34
Carretéis Retrátéis	40
Equipamentos para Postos de Serviços	44
Mangueiras	52
Acessórios	56
Arla 32	64
Tampas e Compactadores	70
Válvulas, Bicos e Medidores	76
Kits de Abastecimento	82
Linha Industrial	86
Macacos Hidráulicos	94
Relação de Kits de Reparo	96
Unidades de Medida	97
Por que comprar Bozza?	98

*A Bozza reserva-se o direito de alterar quaisquer produtos e/ou características constantes neste catálogo sem prévio aviso.

DIAGRAMA DE MONTAGEM DE PROPULSORAS PARA GRAXA

Como deixar a sua Propulsora Pneumática para Graxa pronta para uso.

EQUIPAMENTOS



12020-SM-G4
Pág. 14



TAMPAS PARA TAMBOR



4040-SM
Pág. 72



13020-A
Pág. 15



4050-SM
Pág. 73



14800-A
Pág. 17



CARRETÉIS



17100RET - GR15

Pág. 40

VÁLVULAS



BZ-2000

Pág. 78

UNIÃO GIRATÓRIA



7302

Pág. 59

MANGUEIRAS



5680-X

Pág. 52



5040

Pág. 78

DIAGRAMA DE MONTAGEM DE PROPULSORAS PARA ÓLEO

Como deixar a sua Propulsora Pneumática para Óleo pronta para uso.

EQUIPAMENTOS



12021-G4
Viscosidade - Até SAE 90
Pág. 21



13021
Viscosidade - Até SAE 90
Pág. 22



14801
Viscosidade - Até SAE 140
Pág. 23

CARRETÉIS



17100RET - OL15
Pág. 41

MANGUEIRAS



5690-X
Pág. 54

VÁLVULAS

5031-NEW

Pág. 77



B-900

Pág. 77



BP-3000C

Pág. 77



PLANTA INDUSTRIAL

São Bernardo do Campo - SP.





Solução em Lubrificação



**PROPULSORAS PNEUMÁTICAS
PARA GRAXA**

11015-G4 - STRIKE SYSTEM



14
kg

Equipamento móvel para graxa, indicado para clientes que necessitam de agilidade e eficiência no processo de lubrificação. Recomendada para todos os segmentos de mercado, principalmente aqueles que precisam de uma bomba ultra compacta e utilizam graxas especiais, destacando os setores alimentícios, bebidas, farmacêuticos, metalúrgicas, etc.

Características

- | Propulsora pneumática para graxa com carrinho e reservatório
- | Filtro regulador de ar (mod. FL2000)
- | Bloco do motor em alumínio anodizado
- | Mangueira de 3 m / 118,11" (mod. 5680-3)
- | Conexão giratória em Z (mod. 7302)
- | Tampa com aro fecho rápido
- | Strike System: Conjunto com mola e compactador de graxa metálico com raspador de borracha
- | Válvula de controle de graxa (mod. 5040)
- | Conductor de ar metálico e conjunto silenciador
- | Filtro interno no sistema de sucção
- | Peso 13,400kg
- | C=330mm x L=340mm x A=920mm

Dados Técnicos

- | Recipiente de Aplicação 14Kg / 30,86lb
- | Vazão livre 1580g/min
- | Rateio 60 : 1
- | Entrada de ar 1/4" Rosca NPT
- | Saída de Produto MF 1/4" JIC (Interno)
- | Pressão de Trabalho 80-100 PSI (5,5-6,9 BAR)
- | Pressão de Saída 4.800-6.000 PSI (331-413 BAR)
- | Consumo de ar 10,0 pés³/min.

11020-SM-G4

24
kg



Características

- | Propulsora pneumática para graxa
- | Filtro regulador de ar (mod. FL2000)
- | Bloco do motor em alumínio anodizado
- | Conjunto silenciador
- | Filtro interno no sistema de sucção
- | Peso: 5,460kg
- | L=130mm x A=770mm

Dados Técnicos:

- | Recipiente de Aplicação 24 Kg / 52,91 lb (Não incluso)
- | Vazão livre 1580g/min
- | Rateio 60 : 1
- | Entrada de ar 1/4" Rosca NPT
- | Saída de Produto MF 1/4" JIC (Interno)
- | Pressão de Trabalho 80-100 PSI (5,5-6,9 BAR)
- | Pressão de Saída 4.800-6.000 PSI (331-413 BAR)
- | Consumo de ar 10,0 pés³/min.

Equipamento fixo para graxa, indicado para clientes que necessitam de agilidade e eficiência no processo de lubrificação. Recomendado para adaptação em sistemas de lubrificação centralizada, com altura compatível para atender reservatórios de até 24 Kg.

Obs.: Os resultados apresentados foram obtidos de bombas com vazão livre. Lubrificante utilizado: Graxa com consistência grau 2 NLGI. Temperatura Ambiente. Outras consistências de graxa sob consulta. Todas as propulsoras são acionadas com ar comprimido, sendo assim, certifique-se que o local onde o equipamento será utilizado tenha um ponto de abastecimento.

11020-G4 - STRIKE SYSTEM



24
kg

Equipamento móvel para graxa, indicado para clientes que necessitam de agilidade e eficiência no processo de lubrificação. Recomendado para empresas de transportes, concessionárias de máquinas pesadas, caminhões e indústrias de todos os segmentos, possibilitando mais autonomia na operação.

Características

- | Propulsora pneumática para graxa com carrinho e reservatório
- | Carrinho tubular com peso reduzido
- | Filtro regulador de ar (mod. FL2000)
- | Bloco do motor em alumínio anodizado
- | Mangueira de 3m / 118,11" (mod. 5680-3)
- | Conexão giratória em Z (mod. 7302)
- | Strike System: Conjunto com mola e compactador de graxa metálico com raspador de borracha
- | Válvula de controle de graxa (mod. 5040)
- | Condutor de ar metálico e conjunto silenciador
- | Filtro interno no sistema de sucção
- | Peso: 14,400kg
- | C=330mm x L=340mm x A=920mm

Dados Técnicos:

- | Recipiente de Aplicação 24 Kg / 52,91 lb
- | Vazão livre 1580g/min
- | Rateio 60 : 1
- | Entrada de ar 1/4" Rosca NPT
- | Saída de Produto MF 1/4" JIC (Interno)
- | Pressão de Trabalho 80-100 PSI (5,5-6,9 BAR)
- | Pressão de Saída 4.800-6.000 PSI (331-413 BAR)
- | Consumo de ar 10,0 pés³/min.

11030-G4 - STRIKE SYSTEM



20
a
24
kg

Equipamento móvel para graxa, indicado para clientes que necessitam de agilidade e eficiência no processo de lubrificação. Recomendado para empresas do segmento agrícola, transportadoras, concessionárias de máquinas pesadas e caminhões e indústrias de todos os segmentos, sua construção permite adaptação direta em tambores de 20-24Kg.

Características

- | Propulsora pneumática para graxa com carrinho
- | Adaptável a baldes de 20-24Kg (Não incluso)
- | Filtro regulador de ar (mod. FL2000)
- | Bloco do motor em alumínio anodizado
- | Mangueira de 3 m / 118,11" (mod. 5680-3)
- | Conexão giratória em Z (mod. 7302)
- | Strike System: Conjunto com mola e compactador de graxa metálico com raspador de borracha
- | Válvula de controle de graxa (mod. 5040)
- | Condutor de ar metálico e conjunto silenciador
- | Filtro interno no sistema de sucção
- | Peso: 13,200kg
- | C=330mm x L=340mm x A=920mm

Dados Técnicos:

- | Recipiente de Aplicação 20-24Kg. (Não incluso)
- | Vazão livre 1580g/min
- | Rateio 60 : 1
- | Entrada de ar 1/4" Rosca NPT
- | Saída de Produto MF 1/4" JIC (Interno)
- | Pressão de Trabalho 80-100 PSI (5,5-6,9 BAR)
- | Pressão de Saída 4.800-6.000 PSI (331-413 BAR)
- | Consumo de ar 10,0 pés³/min.

Obs.: Os resultados apresentados foram obtidos de bombas com vazão livre. Lubrificante utilizado: Graxa com consistência grau 2 NLGI. Temperatura Ambiente. Outras consistências de graxa sob consulta. Todas as propulsoras são acionadas com ar comprimido, sendo assim, certifique-se que o local onde o equipamento será utilizado tenha um ponto de abastecimento.

11040-G4 - STRIKE SYSTEM



20
a
24
kg



Equipamento fixo para graxa, indicado para clientes que necessitam de agilidade e eficiência no processo de lubrificação. Recomendado para aplicação em máquinas agrícolas ou rodoviárias, podendo ficar fixa no implemento, permite adaptação direta em tambores de 20-24Kg.

Características

- | Propulsora pneumática para graxa
- | Adaptável a baldes de 20-24Kg (Não incluso)
- | Filtro regulador de ar (mod. FL2000)
- | Bloco do motor em alumínio anodizado
- | Mangueira de graxa 10 m / 394" (mod. 5680-10)
- | Mangueira de ar de 10 m / 394" (mod. 5682-10)
- | Extensão flexível de 500 mm (mod. 5651-A)
- | Conexão giratória em Z (mod. 7302)
- | Strike System: Conjunto com mola e compactador de graxa metálico com raspador de borracha
- | Válvula de controle de graxa (mod. 5040)
- | Condutor de ar metálico e conjunto silenciador
- | Filtro interno no sistema de sucção
- | Engate rápido de 1/4" (mod. 510-G2)
- | Peso: 13,500kg
- | L=340mm x A=700mm

Dados Técnicos:

- | Recipiente de Aplicação 20-24Kg (não incluso)
- | Vazão livre 1580g/min
- | Rateio 60 : 1
- | Entrada de ar 1/4" Rosca NPT
- | Saída de Produto MF 1/4" JIC (Interno)
- | Pressão de Trabalho 80-100 PSI (5,5-6,9 BAR)
- | Pressão de Saída 4.800-6.000 PSI (331-413 BAR)
- | Consumo de ar 10,0 pés³/min.

12020-SM-G4



50
a
60
kg



180
a
209
kg

Equipamento fixo para graxa, indicado para clientes que necessitam de agilidade e eficiência no processo de lubrificação. Recomendado para aplicação em Unidades Móveis (comboios) e Centrais fixas de Lubrificação, postos de serviços, empresas no segmento de transportes e indústrias em geral, adaptável em reservatórios de 50-60kg ou tambores de 180-209kg.

Características

- | Propulsora pneumática para graxa
- | Filtro regulador de ar (mod. FL2000)
- | Bloco do motor em alumínio anodizado
- | Condutor de ar metálico e conjunto silenciador
- | Filtro interno no sistema de sucção
- | Peso: 6,960kg
- | L=130mm x A=1200mm

Dados Técnicos:

- | Recipiente de Aplicação 180-209Kg (Não incluso)
- | Vazão livre 1580g/min
- | Rateio 60 : 1
- | Entrada de ar 1/4" Rosca NPT
- | Saída de Produto MF 1/4" JIC (Interno)
- | Pressão de Trabalho 80-100 PSI (5,5-6,9 BAR)
- | Pressão de Saída 4.800-6.000 PSI (331-413 BAR)
- | Consumo de ar 10,0 pés³/min.

Opcionais

- | Tampa modelo 4040-T e compactador modelo 12020-TA2 para reservatórios de 50-60kg
- | Tampa e compactador modelo 4040-SM para tambores de 180-209kg

Obs.: Os resultados apresentados foram obtidos de bombas com vazão livre. Lubrificante utilizado: Graxa com consistência grau 2 NLGI. Temperatura Ambiente. Outras consistências de graxa sob consulta. Todas as propulsoras são acionadas com ar comprimido, sendo assim, certifique-se que o local onde o equipamento será utilizado tenha um ponto de abastecimento.

12020-T-G4

50
a
60
kg



Características

- | Propulsora pneumática para graxa
- | Filtro regulador de ar (mod.FL2000)
- | Bloco do motor em alumínio anodizado
- | Compactador de graxa (mod. 12020-TA2)
- | Tampa para tambor de 50 Kg/110,2 lb (mod. 4040-T)
- | Conductor de ar metálico e conjunto silenciador
- | Filtro interno no sistema de sucção
- | Peso: 10,860kg
- | L=380mm x A=1200mm

Dados Técnicos:

- | Recipiente de Aplicação 50-60kg/110,2 lb (Não incluso)
- | Vazão livre 1580g/min
- | Rateio 60 : 1
- | Entrada de ar 1/4" Rosca NPT
- | Saída de Produto MF 1/4" JIC (Interno)
- | Pressão de Trabalho 80-100 PSI (5,5-6,9 BAR)
- | Pressão de Saída 4.800-6.000 PSI (331-413 BAR)
- | Consumo de ar 10,0 pés³/min.

Equipamento fixo para graxa, indicado para clientes que necessitam de agilidade e eficiência no processo de lubrificação. Recomendado para adaptação em sistemas de lubrificação centralizada, altura compatível para atender reservatórios de até 50-60Kg.

13020-A

180
a
209
kg



Características

- | Propulsora pneumática para graxa
- | Lubrífil 1/2"
- | Conductor de ar metálico e conjunto silenciador
- | Filtro interno no sistema de sucção
- | Peso: 21,600kg
- | L=235mm x A=1245mm

Dados Técnicos:

- | Recipiente de Aplicação 180-209Kg (Não incluso)
- | Vazão livre 1.500g/min
- | Rateio 40 : 1
- | Entrada de ar 3/8 " Rosca NPT
- | Saída de Produto MF 1/4" JIC (Interno)
- | Pressão de Trabalho 80-100 PSI (5,5-6,9 BAR)
- | Pressão de Saída 3.200-4.000 PSI (220-276 BAR)
- | Consumo de ar 18,4 pés³/min

Equipamento fixo para graxa, indicado para clientes que necessitam de agilidade e eficiência no processo de lubrificação. Recomendado para adaptação em sistemas de lubrificação centralizada, com altura compatível para atender reservatórios de 180-209g.

Obs.: Os resultados apresentados foram obtidos de bombas com vazão livre. Lubrificante utilizado: Graxa com consistência grau 2 NLGI. Temperatura Ambiente. Outras consistências de graxa sob consulta. Todas as propulsoras são acionadas com ar comprimido, sendo assim, certifique-se que o local onde o equipamento será utilizado tenha um ponto de abastecimento.

13020-Z

180
a
209
kg



Características

- | Propulsora pneumática para graxa
- | Tampa e Compactador para tambor de 180-209Kg (4050-SM)
- | Lubriferil 1/2"
- | Conductor de ar metálico e conjunto silenciador
- | Filtro interno no sistema de sucção
- | Peso: 28,200kg
- | L=612mm x A=1245mm

Dados Técnicos:

- | Recipiente de Aplicação 180 a 209kg(Não incluso)
- | Vazão livre 1500g/min
- | Rateio 40 : 1
- | Entrada de ar 3/8" Rosca NPT
- | Saída de Produto MF 1/4" JIC (Interno)
- | Pressão de Trabalho 80-100 PSI (5,5-6,9 BAR)
- | Pressão de Saída 3.200-4.000 PSI (220-276 BAR)
- | Consumo de ar 18,4 pés³/min

Equipamento fixo para graxa, indicado para clientes que necessitam de agilidade e eficiência no processo de lubrificação. Recomendado para aplicação em centrais fixas de lubrificação, postos de serviços, empresas no segmento de transportes e indústrias em geral, onde exige um equipamento robusto, permite trabalhar com 2 pontos simultâneos de saída de graxa.

14020

50
kg



Características

- | Propulsora pneumática para graxa com carrinho e reservatório
- | Mangueira de 3 metros (mod. 5680-3)
- | Conexão giratória em Z (mod. 7302)
- | Válvula de controle (mod. 5040)
- | Lubriferil 1/2"
- | Conductor de ar metálico e conjunto silenciador
- | Filtro interno no sistema de sucção
- | Peso: 36,700kg
- | C=400mm x L=400mm x A=1200mm

Dados Técnicos:

- | Recipiente de Aplicação 50kg/110 lb
- | Vazão livre 1500 g/min
- | Rateio 40 : 1
- | Entrada de ar 3/8" Rosca NPT
- | Saída de Produto MF 1/4" JIC (Interno)
- | Pressão de Trabalho 80-100 PSI (5,5-6,9 BAR)
- | Pressão de Saída 3.200-4.000 PSI (220-276 BAR)
- | Consumo de ar 18,4 pés³/min.

Equipamento móvel para graxa, indicado para clientes que necessitam de agilidade e eficiência no processo de lubrificação. Recomendado para empresas de transportes, concessionárias de máquinas pesadas, caminhões, indústrias de todos os segmentos que necessitam de um equipamento robusto, ideal para ser aplicada em linhas de produção.

Obs.: Os resultados apresentados foram obtidos de bombas com vazão livre. Lubrificante utilizado: Graxa com consistência grau 2 NLGI. Temperatura Ambiente. Outras consistências de graxa sob consulta. Todas as propulsoras são acionadas com ar comprimido, sendo assim, certifique-se que o local onde o equipamento será utilizado tenha um ponto de abastecimento.

14020-SM



50
kg

Características

- | Propulsora pneumática para graxa
- | Lubriferil 1/2"
- | Conductor de ar metálico e conjunto silenciador
- | Filtro interno no sistema de sucção
- | Peso: 19,200kg
- | L=235mm x A=965mm

Dados Técnicos:

- | Recipiente de Aplicação 50Kg (Não incluso)
- | Vazão livre 1500g/min
- | Rateio 40 : 1
- | Entrada de ar 3/8" Rosca NPT
- | Saída de Produto MF 1/4" JIC (Interno)
- | Pressão de Trabalho 80-100 PSI (5,5-6,9 BAR)
- | Pressão de Saída 3.200-4.000 PSI (220-276 BAR)
- | Consumo de ar 18,4 pés³/min.

Equipamento fixo para graxa, indicado para clientes que necessitam de agilidade e eficiência no processo de lubrificação. Recomendado para adaptação em sistemas de lubrificação centralizada, com altura compatível para atender reservatórios de até 50Kg.

14800-A



180
a
209
kg

Características

- | Propulsora pneumática para graxa
- | Lubriferil 1/2"
- | Conductor de ar metálico e conjunto silenciador
- | Filtro interno no sistema de sucção
- | Peso: 22,400kg
- | L=210mm x A=1380mm

Dados Técnicos:

- | Recipiente de Aplicação 180 a 209 kg(Não incluso)
- | Vazão livre 2.000g/min
- | Rateio 50 : 1
- | Entrada de ar 3/8" Rosca NPT
- | Saída de Produto MF 1/4" JIC (Interno)
- | Pressão de Trabalho 80-100 PSI (5,5-6,9 BAR)
- | Pressão de Saída 4.000-5.000 PSI (275-345 BAR)
- | Consumo de ar 30,6 pés³/min.

Equipamento fixo para graxa, indicado para clientes que necessitam de agilidade e eficiência no processo de lubrificação. Recomendado para empresas dos segmentos de Mineração, Siderurgia, Centro de Lubrificação, que precisam de um equipamento robusto e com alta vazão, permite trabalhar com 4 pontos ou mais de saída de graxa, ideal para atender empresas que trabalham com rede de graxa.

Obs.: Os resultados apresentados foram obtidos de bombas com vazão livre. Lubrificante utilizado: Graxa com consistência grau 2 NLGI. Temperatura Ambiente. Outras consistências de graxa sob consulta. Todas as propulsoras são acionadas com ar comprimido, sendo assim, certifique-se que o local onde o equipamento será utilizado tenha um ponto de abastecimento.

14800

**180
a
209
kg**



Características

- | Propulsora pneumática para graxa
- | Tampa e Compactador para tambor de 180-209Kg (4050-SM)
- | Lubrificar 1/2"
- | Condutor de ar metálico e conjunto silenciador
- | Filtro interno no sistema de sucção
- | Peso: 29,500kg
- | L= 612mm x A=1380mm

Dados Técnicos:

- | Recipiente de Aplicação 180 a 209kg (Não incluso)
- | Vazão livre 2000g/min
- | Rateio 50 : 1
- | Entrada de ar 3/8" Rosca NPT
- | Saída de Produto MF 1/4" JIC (Interno)
- | Pressão de Trabalho 80-100 PSI (5,5-6,9 BAR)
- | Pressão de Saída 4.000-5.000 PSI (275-345 BAR)
- | Consumo de ar 30,6 pés³/min.

Equipamento fixo para graxa, indicado para clientes que necessitam de agilidade e eficiência no processo de lubrificação. Recomendado para empresas dos segmentos de Mineração, Siderurgia, Centro de Lubrificação, que precisam de um equipamento robusto e com alta vazão, permite trabalhar com 4 pontos ou mais de saída de graxa, ideal para atender empresas que trabalham com rede de graxa.

OPCIONAIS - PROPULSORAS PNEUMÁTICAS PARA GRAXA

Carretel retrátil com 15 metros de mangueira e válvula de controle (17100RET-GR15)	Pág. 40
Carretel retrátil com 15 metros de mangueira e válvula de controle digital (17100RET-GR15BZ2000)	Pág. 41
Mangueira de 3 metros mod. 5680-3	Pág. 52
Mangueira de 6 metros mod. 5680-6	Pág. 52
Mangueira de 10 metros mod. 5680-10	Pág. 52
Mangueira de 15 metros mod. 5680-15	Pág. 52
Mangueira (mod. 5680-Z)10 metros + Conexão Z(mod.7302) + Válvula de controle de Graxa (mod.5040)	Pág. 52
Conexão giratória em Z (mod.7302)	Pág. 57
Conjunto de Tampa + Compactador de Graxa (4040-SM)	Pág. 72
Válvula de controle mod. 5040	Pág. 76
Válvula de controle digital mod. BZ-2000	Pág. 76

Obs.: Os resultados apresentados foram obtidos de bombas com vazão livre. Lubrificante utilizado: Graxa com consistência grau 2 NLGI. Temperatura Ambiente. Outras consistências de graxa sob consulta. Todas as propulsoras são acionadas com ar comprimido, sendo assim, certifique-se que o local onde o equipamento será utilizado tenha um ponto de abastecimento.



Solução em Lubrificação



**PROPULSORAS PNEUMÁTICAS
ÓLEO LUBRIFICANTE**

11021-E-G4

50
litros



Características

- | Propulsora pneumática para óleo com carrinho e reservatório
- | Filtro Regulador de ar (mod. FL2000)
- | Bloco do motor em alumínio anodizado
- | Mangueira de 3 m / 118,1" (mod. 5690-3)
- | Medidor digital (mod. B-900)
- | Conductor de ar metálico e conjunto silenciador
- | Peso: 23,000kg
- | C=400mm x L=400mm x A=1100mm

Dados Técnicos:

- | Recipiente de Aplicação 50L
- | Vazão livre 25 L/min
- | Rateio 3 : 1
- | Entrada de ar 1/4" Rosca NPT
- | Saída de Produto MF 1/2" JIC37
- | Pressão de Trabalho 80-100 PSI (5,5-6,9 BAR)
- | Pressão de Saída 240-300 PSI (16,5-20,6 BAR)
- | Consumo de ar 10,0 pés³/min.

*Viscosidade até SAE 90.

Equipamento móvel para óleo lubrificante, indicado para clientes que necessitam de agilidade e eficiência no processo de lubrificação. Recomendado para indústrias que possuem sistemas hidráulicos, concessionárias de veículos e demais segmentos, possibilitando mais autonomia na operação e controle de consumo.

11021-S-G4

50
litros



Características

- | Propulsora pneumática para óleo com carrinho e reservatório
- | Filtro Regulador de ar (mod. FL2000)
- | Bloco do motor em alumínio anodizado
- | Mangueira de 3 m / 118,1" (mod. 5690-3)
- | Válvula de controle (mod. 5031-New)
- | Conductor de ar metálico e conjunto silenciador
- | Peso: 22,400kg
- | C=400mm x L=400mm x A=1100mm

Dados Técnicos:

- | Recipiente de Aplicação 50L
- | Vazão livre 25 L/min
- | Rateio 3 : 1
- | Entrada de ar 1/4" Rosca NPT
- | Saída de Produto MF 1/2" JIC37
- | Pressão de Trabalho 80-100 PSI (5,5-6,9 BAR)
- | Pressão de Saída 240-300 PSI (16,5-20,6 BAR)
- | Consumo de ar 10,0 pés³/min.

*Viscosidade até SAE 90.

Equipamento móvel para óleo lubrificante, indicado para clientes que necessitam de agilidade e eficiência no processo de lubrificação. Recomendado para indústrias que possuem sistemas hidráulicos, concessionárias de veículos e demais segmentos, possibilitando mais autonomia na operação.

Obs.: Os resultados apresentados foram obtidos de bombas com vazão livre. Lubrificantes utilizados: Óleo SAE 10. Temperatura ambiente. Outra viscosidade de óleo, sob consulta. Todas as propulsoras são acionadas com ar comprimido, sendo assim, certifique-se que o local onde o equipamento será utilizado tenha um ponto de abastecimento.

12021-T-G4

50
a
60
litros



Características

- | Propulsora pneumática para óleo
- | Adaptável em tambores de 50-60L (Não incluso)
- | Filtro regulador de ar (mod. FL2000)
- | Conductor de ar metálico e conjunto silenciador
- | Peso: 6,000kg
- | L= 130mm x A=1000mm

Dados Técnicos:

- | Recipiente de Aplicação 50-60L (Não incluso)
- | Vazão livre 25 L/min
- | Rateio 3 : 1
- | Entrada de ar 1/4" Rosca NPT
- | Saída de Produto MF 1/2" JIC37
- | Pressão de Trabalho 80-100 PSI (5,5-6,9 BAR)
- | Pressão de Saída 240-300 PSI (16,5-20,6 BAR)
- | Consumo de ar 10,0 pés³/min.

*Viscosidade até SAE 90.

Equipamento fixo para óleo lubrificante, indicado para clientes que necessitam de agilidade e eficiência no processo de lubrificação. Recomendado para indústrias de pequeno e médio porte que possuem sistemas hidráulicos, adaptável em tambores de 50-60L.

12021-Z-G4

170
a
209
litros



Características

- | Propulsora pneumática para óleo
- | Adaptável em tambores de 170 a 209L (Não incluso)
- | Filtro regulador de ar (mod. FL2000)
- | Conductor de ar metálico e conjunto silenciador
- | Peso: 6,000kg
- | L= 130mm x A=1200mm

Dados Técnicos:

- | Recipiente de Aplicação 170-209L (Não incluso)
- | Vazão livre 25 L/min
- | Rateio 3 : 1
- | Entrada de ar 1/4" Rosca NPT
- | Saída de Produto MF 1/2" JIC37
- | Pressão de Trabalho 80-100 PSI (5,5-6,9 BAR)
- | Pressão de Saída 240-300 PSI (16,5-20,6 BAR)
- | Consumo de ar 10,0 pés³/min.

*Viscosidade até SAE 90.

Equipamento fixo para óleo lubrificante, indicado para clientes que necessitam de agilidade e eficiência no processo de lubrificação. Recomendado para aplicação em comboios, centrais fixas de lubrificação, postos de serviços, empresas no segmento de transporte e indústrias em geral, adaptável em tambores de 170-209L.

Obs.: Os resultados apresentados foram obtidos de bombas com vazão livre. Lubrificantes utilizados: Óleo SAE 10. Temperatura ambiente. Outra viscosidade de óleo, sob consulta. Todas as propulsoras são acionadas com ar comprimido, sendo assim, certifique-se que o local onde o equipamento será utilizado tenha um ponto de abastecimento.

12021-P-G4

50
a
209
litros



Características

- | Propulsora pneumática para óleo
- | Adaptável em tambores de 50-209L (Não incluso)
- | Filtro Regulador de ar (mod. FL2000)
- | Kit suporte para adaptação na parede (mod. SF12021-G2)
- | Conductor de ar metálico e conjunto silenciador
- | Conjunto de sucção
- | Peso: 7,00kg
- | L= 130mm x A=500mm

Dados Técnicos:

- | Recipiente de Aplicação de 50 -209L (Não incluso)
- | Vazão livre 25 L/min
- | Rateio 3 : 1
- | Entrada de ar 1/4" Rosca NPT
- | Saída de Produto MF 1/2" JIC37
- | Pressão de Trabalho 80-100 PSI (5,5-6,9 BAR)
- | Pressão de Saída 240-300 PSI (16,5-20,6 BAR)
- | Consumo de ar 10,0 pés³/min.

*Viscosidade até SAE 90.

Equipamento fixo para óleo lubrificante, indicado para clientes que necessitam de agilidade e eficiência no processo de lubrificação. Recomendado para aplicação em comboios, postos de serviços, concessionárias de veículos, empresas no segmento de transporte e indústrias em geral. Adaptável em tambores de 50-209L, com suporte para fixação em parede.

13021

170
a
209
litros



Características

- | Propulsora pneumática para óleo
- | Adaptável em tambores de 170-209L (Não incluso)
- | Conductor de ar metálico e conjunto silenciador
- | Lubrificador 1/2"
- | Peso: 19,200kg
- | L=235mm x A=1350mm

Dados Técnicos:

- | Recipiente de Aplicação 170-209L (Não incluso)
- | Vazão livre 12 L/min
- | Rateio 3,5 : 1
- | Entrada de ar 3/8" Rosca NPT
- | Saída de Produto MF 1/2" JIC37
- | Pressão de Trabalho 80-100 PSI (5,5-6,9 BAR)
- | Pressão de Saída 280-350 PSI (19,3-24,1 BAR)
- | Consumo de ar 18,4 pés³/min.

*Viscosidade até SAE 90.

Equipamento fixo para óleo lubrificante, indicado para clientes que necessitam de agilidade e eficiência no processo de lubrificação. Recomendado para aplicação em centrais fixas de lubrificação, postos de serviços, empresas no segmento de transporte e indústrias em geral, onde exige um equipamento robusto, pode ser utilizada em rede de óleo permitindo o abastecimento de 2 ou mais pontos. Adaptável em tambores de 170-209L.

Obs.: Os resultados apresentados foram obtidos de bombas com vazão livre. Lubrificantes utilizados: Óleo SAE 10. Temperatura ambiente. Outra viscosidade de óleo, sob consulta. Todas as propulsoras são acionadas com ar comprimido, sendo assim, certifique-se que o local onde o equipamento será utilizado tenha um ponto de abastecimento.

13021-P

50
a
209
litros

**Características**

- | Propulsora pneumática para óleo
- | Adaptável em tambores de 50-209L (Não incluso)
- | Kit suporte para adaptação na parede (mod. 13021-P01)
- | Conductor de ar metálico e conjunto silenciador
- | Lubrífil 1/2"
- | Conjunto de sucção
- | Peso: 24,645kg
- | L=235mm x A=600mm

Dados Técnicos:

- | Recipiente de Aplicação de 50-209L (Não incluso)
- | Vazão livre 12 L/min
- | Rateio 3,5 : 1
- | Entrada de ar 3/8" Rosca NPT
- | Saída de Produto MF 1/2" JIC37
- | Pressão de Trabalho 80-100 PSI (5,5-6,9 BAR)
- | Pressão de Saída 280-350 PSI (19,3-24,1 BAR)
- | Consumo de ar 18,4 pés³/min.

*Viscosidade até SAE 90.

Equipamento fixo para óleo lubrificante, indicado para clientes que necessitam de agilidade e eficiência no processo de lubrificação. Recomendado para postos de serviços, concessionárias de veículos, empresas no segmento de transportes e indústrias em geral, pode ser utilizada em rede de óleo permitindo o abastecimento de 2 ou mais pontos. Adaptável em tambores de 50-209L, com suporte para fixação em parede.

14801

170
a
209
litros

**Características**

- | Propulsora pneumática para óleo
- | Adaptável em tambores de 170-209L (Não incluso)
- | Lubrífil 1/2"
- | Conductor de ar metálico e conjunto silenciador
- | Peso: 18,000kg
- | L=235mm x A=1100mm

Dados Técnicos:

- | Recipiente de Aplicação de 170-209L (Não incluso)
- | Vazão livre 18 L/min
- | Rateio 5 : 1
- | Entrada de ar 3/8" Rosca NPT
- | Saída de Produto MF 1/2" JIC37
- | Pressão de Trabalho 80-100 PSI (5,5-6,9 BAR)
- | Pressão de Saída 400-500 PSI (27,6-34,5 BAR)
- | Consumo de ar 30,6 pés³/min.

*Viscosidade até SAE 140.

Equipamento fixo para óleo lubrificante, indicado para clientes que necessitam de agilidade e eficiência no processo de lubrificação. Recomendado para empresas do segmento de Mineração, Siderurgia, Centrais Fixas de Lubrificação, postos de serviço e troca de óleo, permitindo atender 4 pontos ou mais de saída de óleo, equipamento para óleo lubrificante com viscosidade acima de 90 (SAE), indicado para trabalhar com sistemas de abastecimento rede de óleo. Adaptável em tambores de 170-209L.

Obs.: Os resultados apresentados foram obtidos de bombas com vazão livre. Lubrificantes utilizados: Óleo SAE 10. Temperatura ambiente. Outra viscosidade de óleo, sob consulta. Todas as propulsoras são acionadas com ar comprimido, sendo assim, certifique-se que o local onde o equipamento será utilizado tenha um ponto de abastecimento.

14801-P

**50
a
209
litros**



Características

- | Propulsora pneumática para óleo
- | Adaptável em tambores de 50 a 209L (Não incluso)
- | Kit suporte para adaptação na parede
- | Conductor de ar metálico e conjunto silenciador
- | Lubrífil 1/2"
- | Conjunto de sucção
- | Peso: 23,245kg
- | L=220mm x A=600mm

Dados Técnicos:

- | Recipiente de Aplicação Tambores 50 a 209L (Não incluso)
- | Vazão livre 18 L/min
- | Rateio 5 : 1
- | Entrada de ar 3/8" Rosca NPT
- | Saída de Produto MF 1/2" JIC37
- | Pressão de Trabalho 80-100 PSI (5,5-6,9 BAR)
- | Pressão de Saída 400-500 PSI (27,6-34,5 BAR)
- | Consumo de ar 30,6 pés³/min.

Equipamento fixo para óleo lubrificante, indicado para clientes que necessitam de agilidade e eficiência no processo de lubrificação. Recomendado para empresas do segmento de Mineração, Siderurgia, centrais fixas de lubrificação, postos de serviço e troca de óleo, permitindo atender 4 pontos ou mais de saída de óleo, equipamento para óleo lubrificante com viscosidade acima de 90 (SAE). Adaptável em tambores de 50 a 209L com suporte para fixação em parede.

*Viscosidade até SAE 140.

OPCIONAIS - PROPULSORAS PNEUMÁTICAS PARA ÓLEO

Carretel retrátil com 15 metros de mangueira + Válvula de controle (17100RET-OL15)	Pág. 41
Carretel retrátil com 15 metros de mangueira + Válvula de controle digital (17100RET-OL15M)	Pág. 41
Carretel retrátil com 15 metros de mangueira + Válvula de controle digital pressetável (17100RET-OL15MPS)	Pág. 42
Mangueira de 3 metros (mod. 5690-3)	Pág. 54
Mangueira de 6 metros (mod. 5690-6)	Pág. 54
Mangueira de 10 metros (mod. 5690-10)	Pág. 54
Mangueira de 15 metros (mod. 5690-15)	Pág. 54
Mangueira (mod. 5690-Z) 10 metros + Válvula de controle (mod. 5031-NEW)	Pág. 54
Válvula de controle (mod. 5031-New)	Pág. 77
Medidor com válvula de controle digital (mod. B-900)	Pág. 78
Medidor com válvula de controle digital pressetável (mod. BP-3000C)	Pág. 78

Obs.: Os resultados apresentados foram obtidos de bombas com vazão livre. Lubrificantes utilizados: Óleo SAE 10. Temperatura ambiente. Outra viscosidade de óleo, sob consulta. Todas as propulsoras são acionadas com ar comprimido, sendo assim, certifique-se que o local onde o equipamento será utilizado tenha um ponto de abastecimento.



**BOMBAS MANUAIS
GRAXA**

7020

30
gramas



Características

- | Bomba manual para graxa
- | Atua por pressão, sistema vai e vem
- | Bico Fêmea
- | Bico macho (mod. 7024-M)
- | Peso: 0,249 kg
- | L=36mm x A=165mm

Dados Técnicos:

- | Capacidade 30g
- | Vazão livre 0,90 g/acionamento
- | Desenvolve até 1.000 PSI / 69 BAR

Bomba manual para graxa, recomendada para clientes que necessitam lubrificar máquinas e equipamentos de baixo consumo de graxa, ideal para indústrias gráficas, portões eletrônicos, tornos mecânicos e outros.

7030

125
gramas



Características

- | Bomba manual para graxa
- | Atua por pressão, sistema vai e vem
- | Bico Fêmea
- | Bico macho (mod. 7024-M)
- | Peso: 0,407 kg
- | L=50mm x A=210mm

Dados Técnicos:

- | Capacidade 125g
- | Vazão livre 0,90g/acionamento
- | Desenvolve até 1.000 PSI / 69 BAR

Bomba manual para graxa, recomendada para clientes que necessitam lubrificar máquinas e equipamentos de baixo consumo de graxa, ideal para indústrias gráficas, portões eletrônicos, tornos mecânicos e outros.

Obs.: Os resultados apresentados foram obtidos de bombas com vazão livre. Lubrificantes utilizados: Graxa de consistência grau 2 NLGI. Temperatura Ambiente. Outra consistência de graxa, sob consulta.

7029-G2

500
gramas**Características**

- | Bomba manual para graxa
- | Acoplador hidráulico (mod. 310-C-NEWS)
- | Alavanca lateral com cabo de borracha
- | Extensão flexível e rígida
- | Válvula para liberação de ar
- | Permite a utilização de cartucho de graxa de 400g
- | Peso: 1,170kg
- | C=130 xL=60mm x A=550mm

Dados Técnicos:

- | Capacidade 500g
- | Vazão livre 1g/acionamento
- | Desenvolve até 6.000 PSI / 414 BAR

Bomba manual para graxa, recomendada para clientes que possuem baixa periodicidade de lubrificação, aplicação em locais de difícil acesso. Capacidade de 500g cartucho ou granel.

7029-MASTER-G2

500
gramas**Características**

- | Bomba manual para graxa
- | Alavanca lateral com cabo de borracha
- | Válvula para liberação de ar
- | Extensão flexível e rígida
- | Permite a utilização de cartucho de graxa de 400g
- | Carregamento da graxa: Cartucho, sucção ou bomba de enchimento.
- | Acoplador hidráulico (mod. 310-C-News)
- | Peso: 1,758kg
- | C=145mmx L=60mm x A=525mm

Dados Técnicos:

- | Capacidade 500g
- | Vazão livre 1g/acionamento
- | Desenvolve até 10.000 PSI / 689 BAR

Bomba manual para graxa, recomendada para clientes que possuem baixa periodicidade de lubrificação, aplicação em locais de difícil acesso, capacidade de 500g cartucho ou granel. Ideal para clientes que necessitam de uma pressão maior, tratores de esteira, porcas hidráulicas, etc.

Obs.: Os resultados apresentados foram obtidos de bombas com vazão livre. Lubrificantes utilizados: Graxa de consistência grau 2 NLGI. Temperatura Ambiente. Outra consistência de graxa, sob consulta.

7029-EASY

500
gramas



Características

- | Bomba manual para graxa
- | Gatilho lateral
- | Extensão flexível e rígida
- | Acoplador hidráulico (mod. 310-C-News)
- | Permite a utilização de cartucho de graxa de 400g
- | Peso: 1,328kg
- | C=340mm x L=65mm x A=370mm

Dados Técnicos:

- | Capacidade 500g
- | Vazão livre 0,70g/acionamento
- | Desenvolve até 6.000 PSI / 414 BAR

Bomba manual para graxa, recomendada para clientes que possuem baixa periodicidade de lubrificação, aplicação em locais de difícil acesso. Capacidade de 500g cartucho ou granel, possui gatilho oferecendo maior conforto ao operador.

7029-AIR

500
gramas



Características

- | Bomba pneumática para graxa
- | Acoplador hidráulico (mod. 310-C-News)
- | Extensão flexível e rígida
- | Fluxo contínuo
- | Permite a utilização de cartucho de graxa de 400g
- | Carregamento da graxa: cartucho, sucção ou bomba de enchimento
- | Peso: 1,470kg
- | C= 170mm x L=65mm x A=390mm

Dados Técnicos:

- | Capacidade 500g
- | Entrada de ar 1/4" NPT
- | Rosca 1/8"
- | Vazão livre 400g/min
- | Pressão entrada 40 - 120 PSI (2,7 - 8,2 BAR)
- | Pressão trabalho 4.800 PSI (330 BAR)
- | Consumo de ar 6 pés³/min

Bomba pneumática portátil para graxa, recomendada para clientes que utilizam embalagem cartucho ou granel, possuem baixa periodicidade de lubrificação e consumo de graxa, aplicação em locais de difícil acesso que dispõem de ar comprimido, ideal para todo o segmento de indústrias que exige uma lubrificação rápida e eficiente.

Obs.: Os resultados apresentados foram obtidos de bombas com vazão livre. Lubrificantes utilizados: Graxa de consistência grau 2 NLGI. Temperatura Ambiente. Outra consistência de graxa, sob consulta.

7029-SPECIAL

750
gramas



Características

- | Bomba manual para graxa
- | Alavanca lateral com cabo de borracha
- | Acoplador hidráulico (mod. 310-C-News)
- | Permite a utilização de cartucho de graxa de 400g
- | Peso: 1,653kg
- | C=100mm x L=60mm x A=620mm

Dados Técnicos:

- | Capacidade 750g
- | Vazão livre 1g/acionamento
- | Desenvolve até 6.000 PSI / 414 BAR

Bomba manual para graxa, recomendada para clientes que possuem baixa periodicidade de lubrificação e consumo de graxa, aplicação em locais de difícil acesso. Capacidade de 750g cartucho ou granel.

7028-E

750
gramas



Características

- | Bomba manual para graxa
- | Extensão flexível de alta pressão de 1m (mod. 5651-C)
- | Acoplador hidráulico (mod. 310-C-NEWS)
- | Suporte (mod. 7028-16)
- | Alavanca lateral com cabo de borracha
- | Peso: 2,600kg
- | Comprimento da mangueira: 1000mm
- | C=220mm x L=115mm x A=620mm

Dados Técnicos:

- | Capacidade 750g
- | Vazão livre 1g/acionamento
- | Desenvolve até 6.000 PSI / 414 BAR

Bomba manual para graxa, recomendada para clientes que possuem baixa periodicidade de lubrificação e consumo de graxa, aplicação em locais de difícil acesso. Capacidade de 750g. Acompanha suporte para fixação em máquinas, caminhões concreiteiros, tratores, etc.

Obs.: Os resultados apresentados foram obtidos de bombas com vazão livre. Lubrificantes utilizados: Graxa de consistência grau 2 NLGI. Temperatura Ambiente. Outra consistência de graxa, sob consulta.

7029-PREMIUM

500
gramas



Características

- | Bomba para graxa a bateria
- | Extensão flexível de alta pressão de 750 mm
- | Acoplador hidráulico (mod. 310-C-News)
- | Permite a utilização de cartucho de graxa de 400g
- | Bateria 12V - BCA 10*
- | Carregador bateria - BCA 12
- | Peso: 7,402kg
- | C=175mm x L=70mm x A=480mm

Dados Técnicos:

- | Capacidade 500g
- | Voltagem 12V
- | Corrente 2,0 a 5,5A
- | Vazão livre 0,75 gr/acionamento
- | Desenvolve até 5.000 PSI / 344 BAR

*Duração máxima da bateria:30 minutos.

Bomba elétrica a bateria para graxa, recomendada para clientes que utilizam embalagem cartucho/granel, possuem baixa periodicidade de lubrificação e consumo de graxa, aplicação em locais de difícil acesso, dispensa o uso de ar comprimido, ideal para todo o segmento de indústrias que exige uma lubrificação rápida e eficiente. Possui gatilho oferecendo maior conforto ao operador.

8520-G3

20
kg



Características

- | Bomba manual para graxa indicada para balde de 20kg
- | Bombeamento por deslocamento da alavanca
- | Strike System: Conjunto com mola e compactador de graxa metálico com raspador de borracha
- | Mangueira de alta pressão de 1/4" com 1,3 m (mod. 6630-1.3)
- | Extensão rígida (mod. 320-52)
- | Acoplador hidráulico (mod. 310-C-NEWS)
- | Peso: 4,9kg
- | L=340mm x A=600 mm

Dados Técnicos:

- | Capacidade 20 kg (Balde não incluso)
- | Vazão livre 12 gr/ciclo
- | Pressão de Saída 3.500 PSI / 241 BAR

Bomba manual para graxa, recomendada para clientes que não dispõem de ar comprimido, aplicação em locais de difícil acesso e que tenha um volume médio de consumo. Adaptável em baldes de 20Kgs.

Obs.: Os resultados apresentados foram obtidos de bombas com vazão livre. Lubrificantes utilizados: Graxa de consistência grau 2 NLGI. Temperatura Ambiente. Outra consistência de graxa, sob consulta.

8522-G3



05
a
07
kg

Características

- | Bomba Manual para Graxa com reservatório
- | Bombeamento por deslocamento da alavanca
- | Strike System: Conjunto com mola e compactador de graxa metálico com raspador de borracha
- | Mangueira de alta pressão de ¼" com 1,3m (mod.6630-1.3)
- | Extensão rígida e acoplador hidráulico (mod. 310-C-News)
- | Pintura eletrostática e reservatório litografado
- | Peso: 3,900kg
- | C=310mm x L= 325mm x A=370mm

Dados Técnicos:

- | Reservatório de 5-7 kg
- | Vazão livre 12g/ciclo
- | Pressão de Saída 3.500 PSI / 241 BAR

Bomba manual para graxa com compactador e mola, recomendada para clientes que não dispõem de ar comprimido, aplicação em locais de difícil acesso e que tenham um volume médio de consumo. Indicado para todo segmento de mercado, principalmente em canteiros de obras, fazendas, terraplenagem, locadoras de máquinas pesadas, etc.

8020-G3

14
kg



Características

- | Bomba Manual para Graxa com reservatório
- | Bombeamento por deslocamento da alavanca
- | Strike System: Conjunto com mola e compactador de graxa metálico com raspador de borracha
- | Mangueira de alta pressão de ¼" com 1.3m (mod.6630-1.3)
- | Extensão rígida e acoplador hidráulico (mod. 310-C-News)
- | Pintura eletrostática e reservatório litografado
- | Peso: 5,100kg
- | C=310mm x L= 325mm x A=600mm

Dados Técnicos:

- | Reservatório de 14 kg
- | Vazão: 12g/ciclo
- | Pressão máxima de 3.500 PSI / 241 BAR

Bomba manual para graxa com compactador e mola, recomendada para clientes que não dispõem de ar comprimido, aplicação em locais de difícil acesso e que tenham um volume médio de consumo. Indicado para todo segmento de mercado, principalmente em canteiros de obras, fazendas, terraplenagem, locadoras de máquinas pesadas, etc.

Obs.: Os resultados apresentados foram obtidos de bombas com vazão livre. Lubrificantes utilizados: Graxa de consistência grau 2 NLGI. Temperatura Ambiente. Outra consistência de graxa, sob consulta.

8620-G3

14
kg



Bomba manual móvel para graxa, com compactador e mola, recomendada para clientes que não dispõem de ar comprimido, aplicação em locais de difícil acesso e que tenham um volume médio de consumo. Indicado para todo segmento de mercado, principalmente em canteiros de obras, fazendas, terraplenagem, locadoras de máquinas pesadas, etc.

Características:

- | Bomba Manual para graxa com reservatório e carrinho
- | Strike System: Conjunto com mola e compactador de graxa metálico com raspador de borracha
- | Mangueira de 1/4" com 1,3m (mod.6630-1.3)
- | Extensão rígida e acoplador hidráulico (mod. 310-C-News)
- | Pintura eletrostática e reservatório litografado
- | Bombeamento por deslocamento da alavanca
- | Peso: 8,900kg
- | C=330mm x L= 340mm x A= 920mm

Dados Técnicos:

- | Reservatório de 14kg
- | Vazão de 12 g/ciclo
- | Pressão máxima de 3.500 PSI / 241 BAR

8022-G3

24
kg



Bomba manual para graxa com compactador e mola, recomendada para clientes que não dispõem de ar comprimido, aplicação em locais de difícil acesso e que tenham um volume médio de consumo. Indicado para todo segmento de mercado, principalmente em canteiros de obras, fazendas, terraplenagem, locadoras de máquinas pesadas, etc.

Características

- | Bomba manual para graxa com reservatório
- | Strike System: Conjunto com mola e compactador de graxa metálico com raspador de borracha
- | Mangueira de 1/4" coam 1,3 m (mod. 6630-1.3)
- | Extensão rígida
- | Pintura eletrostática e reservatório litografado
- | Bombeamento por deslocamento da alavanca
- | Acoplador hidráulico (mod. 310-C-NEWS)
- | Peso: 6,545kg
- | L=340mm x A=600mm

Dados Técnicos:

- | Reservatório de 24 kg
- | Vazão livre 12 g/ciclo
- | Pressão de Saída 3.500 PSI / 241 BAR

8622-G3

24
kg



Bomba manual móvel para graxa, com compactador e mola, recomendada para clientes que não dispõem de ar comprimido, aplicação em locais de difícil acesso e que tenham um volume médio de consumo. Indicado para todo segmento de mercado, principalmente em canteiros de obras, fazendas, terraplenagem, locadoras de máquinas pesadas, etc.

Características

- | Bomba manual para graxa com reservatório e carrinho
- | Strike System: Conjunto com mola e compactador de graxa metálico com raspador de borracha
- | Mangueira de 1/4" com 1,3 m (mod. 6630-1.3)
- | Extensão rígida
- | Pintura eletrostática e reservatório litografado
- | Bombeamento por deslocamento da alavanca
- | Acoplador hidráulico (mod. 310-C-NEWS)
- | Peso: 7,479kg
- | C=330mm x L=340mm x A=920mm

Dados Técnicos:

- | Reservatório de 24 kg
- | Vazão livre 12 g/ciclo
- | Pressão de Saída 3.500 PSI / 241 BAR

Obs.: Os resultados apresentados foram obtidos de bombas com vazão livre. Lubrificantes utilizados: Graxa de consistência grau 2 NLGI. Temperatura Ambiente. Outra consistência de graxa, sob consulta.



**BOMBAS MANUAIS
ÓLEO LUBRIFICANTE**

7021-G2

500
ml



Características

- | Seringa de sucção para óleo
- | Mangueira de 300mm/ 11,81"
- | Peso: 0,750kg
- | Comprimento da mangueira: 300mm
- | L=60mm x A=340mm

Dados Técnicos:

- | Capacidade 500 ml

Seringa de sucção, recomendada para extrair óleo lubrificante de reservatórios em geral.

7022-T-G2

50
a
209
litros



Características

- | Bomba manual para óleo em aço carbono e alumínio
- | Alavanca lateral com cabo de borracha
- | Tubo telescópico
- | Vedações em borracha
- | Bujão de fixação duplo
- | Adaptável em tambores de 50-209L
- | Peso: 2,010kg
- | C=240mm x L=70mm xA=1300mm

Dados Técnicos:

- | Reservatório 50-209L (Não incluso)
- | Vazão livre 300 ml por acionamento

Bomba manual recomendada para clientes que necessitam transferir óleo lubrificantes, e não dispõem de rede de ar comprimido no local. Devido a sua construção que utiliza tubo telescópico, pode ser adaptada facilmente em embalagens de 50-209L.

7022-PP

50
a
209
litros



Características

- | Bomba manual em polipropileno/Inox/Viton
- | Alavanca Lateral
- | Vedações em Teflon.
- | Tubo telescópico
- | Adaptável em tambores de 50-209L (Não incluso)
- | Para transferência de óleo lubrificante, água, diesel, biodiesel, querosene, ácido fraco e alcalina fraca
- | Peso: 0,800kg
- | C=290mm x L=100mm x A=1360mm

Dados Técnicos:

- | Reservatório 50-209L (Não incluso)
- | Vazão livre 300ml por acionamento

Bomba manual para transferência de fluidos de tambores de 50-209L, indicado para clientes que necessitam transferir, óleo lubrificante, água, diesel, biodiesel, querosene, ácidos e alcalina fraca.

OBS.: Os resultados apresentados foram obtidos de bombas com vazão livre. Lubrificantes utilizados: Óleo SAE 10. Temperatura ambiente. Outra viscosidade de óleo, sob consulta.

7022-PREMIUM

50
a
209
litros



Características

- | Bomba manual em polipropileno
- | Alavanca Lateral
- | Tubo telescópico
- | Vedações em Viton
- | Adaptável em tambores de 50-209 L
- | Para transferência de alguns produtos químicos, ácidos agressivos (forte), thinner, alcalina forte e soluções inferiores a 40% de ácido nítrico.
- | Peso: 1,100kg
- | C=250mm x L=80mm x A=1250mm

Dados Técnicos:

- | Reservatório 50-209L (Não incluso)
- | Vazão livre 300 ml por acionamento

Bomba manual para transferência de fluidos de tambores de 50-209L, indicado para clientes que necessitam transferir alguns produtos químicos, ácidos agressivos (forte), alcalina forte e soluções inferiores a 40% de ácido nítrico.

7801-M

50
a
209
litros



Características

- | Bomba manual rotativa para óleo construída em aço carbono com ferro fundido.
- | Vedações em borracha
- | Tubo de sucção em 03 partes
- | Filtro tela
- | Adaptável em tambores de 50 a 209L (Não incluso)
- | Peso: 4,700kg
- | C=200mm x L=250mm x A=1340mm

Dados Técnicos:

- | Reservatório 50-209L (Não incluso)
- | Vazão livre 0,250 L/ciclo

Bomba manual para transferência de fluidos de tambores de 50-209L, indicado para clientes que necessitam transferir óleo lubrificante leve e não dispõem de ar comprimido.

7802

50
a
209
litros



Características

- | Bomba manual rotativa para transferência em polipropileno
- | Tubo de sucção em 3 partes
- | Para transferência de produtos químicos, soluções com menos de 40% de ácido nítrico e Arla 32
- | Adaptável a tambores de 50-209 L
- | Peso: 2,600kg
- | C=200mm x L=220mm x A=1250mm

Dados Técnicos:

- | Reservatório 50-209L (Não incluso)
- | Vazão livre 0,300 L/ciclo

Bomba manual de transferência de fluidos de tambores de 50-209L. Devido sua construção em polipropileno, indicado para clientes que necessitam transferir produtos químicos, soluções com menos de 40% de ácido nítrico e Arla-32.

8021-G2

14
litros



Características:

- | Bomba manual para óleo com reservatório
- | Bombeamento por deslocamento da alavanca
- | Mangueira plástica de 1,5m (mod. 5660-1,5)
- | Pintura eletrostática e reservatório litografado
- | Peso: 4,100kg
- | C=310mm x L=225mm x A=600mm

Dados Técnicos:

- | Reservatório 14 litros
- | Vazão: 0,125L por ciclo

Bomba manual de transferência de óleo lubrificante para câmbio e diferencial, com sistema de alavanca, indicado para os mercados de postos de serviços, concessionárias, empresas de transporte em geral, que não dispõem de ar comprimido.

OBS.: Os resultados apresentados foram obtidos de bombas com vazão livre. Lubrificantes utilizados: Óleo SAE 10. Temperatura ambiente. Outra viscosidade de óleo, sob consulta.

8031-G2

24
litros**Características**

- | Bomba manual para óleo com reservatório
- | Bombeamento por deslocamento da alavanca
- | Mangueira plástica de 1,5 m (mod. 5660-1,5)
- | Tampa com manípulo de fácil abertura e fechamento
- | Pintura eletrostática e reservatório litografado
- | Peso: 4,400kg
- | C=350mm x L=280mm x A=600 mm

Dados Técnicos:

- | Reservatório 24 L
- | Vazão livre 0,125 L/ciclo

Bomba manual de transferência de óleo lubrificante para câmbio e diferencial, com sistema de alavanca, indicado para os mercados de postos de serviços, concessionárias, empresas de transporte em geral, que não dispõem de ar comprimido.

8631-G2

24
litros**Características**

- | Bomba manual para óleo com reservatório e carrinho
- | Bombeamento por deslocamento da alavanca
- | Mangueira plástica de 1,5m (mod. 5660-1,5)
- | Tampa com manípulo de fácil abertura e fechamento
- | Pintura eletrostática e reservatório litografado
- | Peso: 8,100kg
- | C=330mm x L=340mm x A=920mm

Dados Técnicos:

- | Reservatório 24L
- | Vazão livre 0,125L/ciclo

Bomba manual móvel de transferência de óleo lubrificante para câmbio e diferencial, com sistema de alavanca, indicado para os mercados de postos de serviços, concessionárias, empresas de transporte em geral, que não dispõem de ar comprimido.

OBS.: Os resultados apresentados foram obtidos de bombas com vazão livre. Lubrificantes utilizados: Óleo SAE 10. Temperatura ambiente. Outra viscosidade de óleo, sob consulta.

8032-G3

24
litros



Bomba manual de transferência de óleo lubrificante para câmbio e diferencial, com sistema de manivela, indicado para os mercados de postos de serviços, concessionárias, empresas de transporte em geral, que não dispõem de ar comprimido.

Características

- | Bomba manual rotativa para óleo com reservatório
- | Acionamento por manivela
- | Mangueira plástica de 1,5 m (mod. 5660-1,5)
- | Tampa com manípulo de fácil abertura e fechamento
- | Pintura eletrostática e reservatório litografado
- | Peso: 5,600kg
- | L=340mm x A=600 mm

Dados Técnicos:

- | Reservatório 24L
- | Vazão livre 0,250 L/ciclo

8632-G3

24
litros



Bomba manual móvel de transferência de óleo lubrificante para câmbio e diferencial, com sistema de manivela, indicado para os mercados de postos de serviços, concessionárias, empresas de transporte em geral, que não dispõem de ar comprimido.

Características

- | Bomba manual rotativa para óleo com reservatório e carrinho
- | Mangueira plástica de 1,5 m (mod. 5660-1,5)
- | Pintura eletrostática e reservatório litografado
- | Peso: 8,342Kg
- | C=330mm x L=340mm x A=920 mm

Dados Técnicos:

- | Reservatório 24L
- | Vazão livre 0,250 L/ciclo

8033-G2

50
litros



Bomba manual móvel de transferência de óleo lubrificante para câmbio e diferencial, com sistema de manivela, indicado para os mercados de postos de serviços, concessionárias, empresas de transporte em geral, que não dispõem de ar comprimido.

Características

- | Bomba manual rotativa para óleo com reservatório e carrinho
- | Mangueira plástica de 1,5 m (mod. 5660-1,5)
- | Pintura eletrostática
- | Peso: 16,980kg
- | C=400mm x L=400mm x A=900mm

Dados Técnicos:

- | Reservatório 50L
- | Vazão livre 0,250 L/ciclo

OBS.: Os resultados apresentados foram obtidos de bombas com vazão livre. Lubrificantes utilizados: Óleo SAE 10. Temperatura ambiente. Outra viscosidade de óleo, sob consulta.



CARRETÉIS RETRÁTEIS

17100RET-AG15



Equipamento que permite enrolar mangueiras de água até 15 metros para fixação em paredes ou bases. Possui retração automática não exigindo esforço do operador, evita desgaste prematuro da mangueira, além de manter o ambiente organizado. Recomendada para troca de óleo, concessionárias, unidades móveis de lubrificação (comboio), centros automotivos e centrais fixas de abastecimento e lubrificação. Acompanha esguicho de 1/2".

Características

- | Carretel com retração automática para água
- | Mangueira de 1/2" para água com 15 m
- | Esguicho regulável (mod. ESG1/2)
- | Peso: 24,000kg
- | C=455mm x L=250mm x A=480mm

Dados Técnicos:

- | Pressão de Trabalho 300 PSI / 20,7 BAR
- | Entrada do Produto 1/2" Rosca Fêmea NPT
- | Saída do Produto 1/2" Rosca Macho NPT

17100RET-AR15



Equipamento que permite enrolar mangueiras de ar até 15 metros para fixação em paredes ou bases. Possui retração automática não exigindo esforço do operador, evita desgaste prematuro da mangueira, além de manter o ambiente organizado. Recomendada para troca de óleo, concessionárias, unidades móveis de lubrificação (comboio), centros automotivos e centrais fixas de abastecimento e lubrificação. Acompanha bico de limpeza (BL-2).

Características

- | Carretel com retração automática para ar
- | Mangueira de 1/2" para ar com 15 m
- | Bico de limpeza (mod. BL-2)
- | Peso: 24,000kg
- | C=455mm x L=250mm x A=480mm

Dados Técnicos:

- | Pressão de Trabalho 300 PSI / 20,7 BAR
- | Entrada do Produto 1/2" Rosca Fêmea NPT
- | Saída do Produto 1/2" Rosca Macho NPT

17100RET-GR15



Equipamento que permite enrolar mangueiras de graxa até 15 metros para fixação em paredes ou bases. Possui retração automática não exigindo esforço do operador, evita desgaste prematuro da mangueira, além de manter o ambiente organizado. Recomendada para troca de óleo, concessionárias, unidades móveis de lubrificação (comboio), centros automotivos e centrais fixas de abastecimento e lubrificação. Acompanha conexão giratória (7302) e válvula de graxa (5040).

Características

- | Carretel com retração automática para graxa
- | Mangueira de 1/4" para graxa com 15m
- | Conexão giratória (mod. 7302)
- | Válvula de controle de graxa (mod. 5040)
- | Peso: 22,805kg
- | C=455mm x L=250mm x A=480mm

Dados Técnicos:

- | Pressão de Trabalho 5.000 PSI / 344 BAR
- | Entrada do Produto 1/4" Rosca Fêmea NPT
- | Saída do Produto 1/4" Rosca Macho NPT

17100RET-GR15BZ2000



Equipamento que permite enrolar mangueiras de graxa até 15 metros para fixação em paredes ou bases. Possui retração automática não exigindo esforço do operador, evita desgaste prematuro da mangueira, além de manter o ambiente organizado. Recomendada para troca de óleo, concessionárias, unidades móveis de lubrificação (comboio), centros automotivos e centrais fixas de abastecimento e lubrificação. Acompanha conexão giratória (7302) e válvula de graxa com medidor digital (BZ-2000).

Características

- | Carretel com retração automática para graxa
- | Mangueira de 1/4" para graxa com 15m
- | Conexão giratória (mod. 7302)
- | Medidor digital (mod. BZ-2000)
- | Peso: 22,805kg
- | C=455mm x L=250mm x A=480mm

Dados Técnicos:

- | Pressão de Trabalho 5.000 PSI / 344 BAR
- | Entrada do Produto 1/4" Rosca Fêmea NPT
- | Saída do Produto 1/4" Rosca Macho NPT

17100RET-OL15



Equipamento que permite enrolar mangueiras de óleo até 15 metros para fixação em paredes ou bases. Possui retração automática não exigindo esforço do operador, evita desgaste prematuro da mangueira, além de manter o ambiente organizado. Recomendada para troca de óleo, concessionárias, unidades móveis de lubrificação (comboio), centros automotivos e centrais fixas de abastecimento e lubrificação. Acompanha válvula de óleo (5031-NEW).

Características

- | Carretel com retração automática para óleo
- | Mangueira de 1/2" para óleo com 15 m
- | Válvula de controle de óleo (mod. 5031-New)
- | Peso: 25,200kg
- | C=455mm x L=250mm x A=480mm

Dados Técnicos:

- | Pressão de Trabalho 2.000 PSI / 138 BAR
- | Entrada do Produto 1/2" Rosca Fêmea NPT
- | Saída do Produto 1/2" Rosca Macho NPT

17100RET-OL15M



Equipamento que permite enrolar mangueiras de óleo até 15 metros para fixação em paredes ou bases. Possui retração automática não exigindo esforço do operador, evita desgaste prematuro da mangueira, além de manter o ambiente organizado. Recomendada para troca de óleo, concessionárias, unidades móveis de lubrificação (comboio), centros automotivos e centrais fixas de abastecimento e lubrificação. Acompanha válvula com medidor digital (B-900).

Características

- | Carretel com retração automática para óleo
- | Medidor digital (B-900)
- | Mangueira de 1/2" para óleo com 15m
- | Peso: 27,660kg
- | C=455mm x L=250mm x A=480mm

Dados Técnicos:

- | Pressão de Trabalho 2.000 PSI / 138 BAR
- | Entrada do Produto 1/2" Rosca Fêmea NPT
- | Saída do Produto 1/2" Rosca Macho NPT

17100RET-OL15MPS



Equipamento que permite enrolar mangueiras de óleo até 15 metros para fixação em paredes ou bases. Possui retração automática não exigindo esforço do operador, evita desgaste prematuro da mangueira, além de manter o ambiente organizado. Recomendada para troca de óleo, concessionárias, unidades móveis de lubrificação (comboio), centros automotivos e centrais fixas de abastecimento e lubrificação. Acompanha válvula com medidor digital pressetável (BP-3000).

Características

- | Carretel com retração automática para óleo
- | Mangueira de 1/2" para óleo com 15m
- | Medidor pressetável (mod. BP-3000C)
- | Peso: 27,873kg
- | C=455mm x L=250mm x A=480mm

Dados Técnicos:

- | Pressão de Trabalho 2.000 PSI / 138 BAR
- | Entrada do Produto 1/2" Rosca Fêmea NPT
- | Saída do Produto 1/2" Rosca Macho NPT

DS-15



Equipamento que permite enrolar mangueiras de abastecimento (óleo diesel e óleo lubrificante) de até 15 metros para fixação em paredes ou bases. Possui retração automática não exigindo esforço do operador, evita desgaste prematuro da mangueira, além de manter o ambiente organizado. Recomendada para concessionárias de veículos e caminhões, unidades móveis de lubrificação (comboio) e centrais fixas de lubrificação.

Características

- | Carretel com retração automática para óleo diesel e óleo lubrificante.
- | Mangueira de 1" com 15 m
- | Peso: 48,200kg
- | C=610 x L=320mm x A=700mm

Dados Técnicos:

- | Pressão de Trabalho 300 PSI / 20,7 BAR
- | Entrada do Produto 1" Rosca Fêmea NPT
- | Saída do Produto 1" Rosca Macho NPT

DS-20



Equipamento que permite enrolar mangueiras de abastecimento (óleo diesel e óleo lubrificante) de até 20 metros para fixação em paredes ou bases. Possui retração automática não exigindo esforço do operador, evita desgaste prematuro da mangueira, além de manter o ambiente organizado. Recomendada para concessionárias de veículos e caminhões, unidades móveis de lubrificação (comboio) e centrais fixas de lubrificação.

Características

- | Carretel com retração automática para óleo diesel e óleo lubrificante.
- | Mangueira de 3/4" com 20 m
- | Peso: 51,400kg
- | C=610 x L=320mm x A=700mm

Dados Técnicos:

- | Pressão de Trabalho 1.280 PSI / 88 BAR
- | Entrada do Produto 3/4" Rosca Fêmea NPT
- | Saída do Produto 3/4" Rosca Macho NPT



**EQUIPAMENTOS PARA
POSTOS DE SERVIÇOS**

1515

20
litros



Características

- | Aferidor de combustível em aço carbono
- | Aprovado pelo Inmetro/Dimel nº 046/2001 de 13/03/2001
- | Peso: 6,600kg
- | L=340mm x A=645mm

Dados Técnicos:

- | Reservatório 20 L

Equipamento indicado para clientes que necessitam aferir a quantidade em litros de medidores de bombas de combustíveis de postos de serviços e similares.

1010-SF-G2

24
litros



Características

- | Estante pingadeira sem funis
- | Tripé
- | Prato coletor
- | Tampa com fácil abertura e fechamento do balde
- | Pintura eletrostática e reservatório litografado
- | Peso: 5,900kg
- | L=440mm x A=1010mm

Dados Técnicos:

- | Recipiente removível de 24L.

Equipamento indicado a clientes que operam com embalagens de óleo lubrificante e necessitam de coletor para armazenar resíduos de óleo que sobra na operação. Indicado para postos de serviços, troca de óleo e similares.

1010-CF-G2

24
litros



Características

- | Estante pingadeira com funis
- | Tripé
- | Prato coletor
- | Tampa com fácil abertura e fechamento do balde
- | Acompanha 3 tipos de funis plásticos
- | Pintura eletrostática e reservatório litografado
- | Peso: 5,900kg
- | L=400mm x A=1010mm

Dados Técnicos:

- | Recipiente removível de 24L.
- | 1 funil plástico nº4 - Diâmetro 115x125mm altura
- | 1 funil plástico nº5 - Diâmetro 190x230mm altura
- | 1 funil plástico com tubulação flexível - Diâmetro 135mm

Equipamento dotado de funis, indicado a clientes que operam com embalagens de óleo lubrificante e necessitam de coletor para armazenar resíduos de óleo que sobra na operação. Indicado para postos de serviços, troca de óleo e similares.

6021

37
litros



Características

- | Carrinho coletor de óleo
- | Tela de filtragem
- | Alça para transporte
- | Peso: 12,400kg
- | C=840mm L=570mm x A=210mm

Dados Técnicos:

- | Vão livre mínimo: 250mm
- | Reservatório 37 L (móvel com 4 rodas)

Equipamento móvel indicado a clientes que necessitam coletar óleo lubrificante usado, retirado de veículos automotivos pesados e reservatório de máquinas em geral. Indicado no segmento de concessionárias de tratores, caminhões e transportes em geral.

6022

68
litros



Características

- | Carrinho coletor de óleo
- | Tela de filtragem
- | Alça para transporte
- | Peso: 15,200kg
- | C=840mm x L=570mm x A=350mm

Dados Técnicos:

- | Vão livre mínimo: 350mm
- | Reservatório 68L (móvel com 4 rodas)

Equipamento móvel indicado a clientes que necessitam coletar óleo lubrificante usado, retirado de veículos automotivos pesados e reservatório de máquinas em geral. Indicado no segmento de concessionárias de tratores, caminhões e transportes em geral.

6022-PREMIUM

68
litros



Características

- | Carrinho coletor de óleo
- | Tela de filtragem
- | Bandeja para coletar óleo
- | Mangueira de sucção e de recalque
- | Propulsora pneumática para óleo
- | Peso: 15,200kg
- | C=840mm x L=570mm x A=1000mm

Dados Técnicos:

- | Vão livre mínimo: 1520mm
- | Reservatório: 68L (móvel com 4 rodas)
- | Especificação propulsora pneumática para óleo:
- | Vazão livre: 25L/min
- | Rateio: 3:1
- | Pressão de trabalho: 80 a 100 PSI (5,5 BAR a 6,9 BAR)
- | Consumo de ar: 10 pés³/min

Equipamento móvel indicado a clientes que necessitam coletar óleo lubrificante usado, retirado de veículos automotivos pesados e leves e reservatório de máquinas em geral. Dotado de propulsora pneumática, permite o descarte sem esforço físico do operador. Indicado no segmento de concessionárias de tratores, veículos, caminhões e transportes em geral.

DRAGON-B04

65
litros



Características

- | Coletor de óleo para valetas
- | Tela de filtragem
- | Peso: 23kg
- | C=650mm x L=660mm x A=310mm

Dados Técnicos:

- | Capacidade do reservatório: 65 Litros
- | Dreno de 1"

Equipamento móvel indicado a clientes que necessitam coletar óleo lubrificante usado e trabalham com valetas. Indicado no segmento de concessionárias de caminhões, transportadoras, postos de serviços e similares.

6025-C

24
litros



Características

- | Coletor de óleo
- | Bandeja coletora de altura regulável
- | Carrinho tubular
- | Tela de filtragem
- | Tampa de fácil abertura e fechamento
- | Reservatório removível
- | Pintura eletrostática e reservatório litografado
- | Peso: 8,275kg
- | C=400mm x L=445mm x A=1200mm

Dados Técnicos:

- | Reservatório 24 L

Equipamento móvel indicado a clientes que necessitam coletar óleo lubrificante usado, retirado de veículos automotivos, indicado no segmento de concessionárias de veículos, postos de serviços, troca de óleo e centro automotivos.

6050-C

50
litros**Características**

- | Coletor de óleo
- | Bandeja coletora de altura regulável
- | Carrinho tubular
- | Tela de filtragem
- | Reservatório removível
- | Pintura eletrostática
- | Peso: 11,930kg
- | C=560mm x L=445mm x A=1200mm

Dados Técnicos:

- | Reservatório 50L

Equipamento móvel indicado a clientes que necessitam coletar óleo lubrificante usado, retirado de veículos automotivos. Indicado no segmento de concessionárias de veículos, postos de serviços, troca de óleo e centro automotivos.

6028-B

80
litros**Características**

- | Coletor de óleo com descarte pressurizado
- | Bandeja coletora de altura regulável
- | Peso: 22,600kg
- | L=400mm x A=1650mm

Dados Técnicos:

- | Reservatório 80 L (móvel com 4 rodas)
- | Pressão máx. trabalho 7 PSI/ 0,5 BAR

Equipamento móvel indicado a clientes que necessitam coletar óleo lubrificante usado, dotado de sistema pressurizado permite fazer o descarte do produto utilizando o ar comprimido, sem esforço ao operador e riscos de eventuais derramamentos. Indicado no segmento de concessionárias de veículos, postos de serviços, troca de óleo e centro automotivos.

PUMA-B01

65
litros



Características

- | Coletor de óleo móvel pressurizado
- | Extrator de óleo usado e outros fluidos
- | Mangueira de sucção de 2m / 78,74"
- | Mangueiras de drenagem de 2m / 78,74"
- | 06 sondas de sucção (metálica e flexível)
- | Adaptadores nacionais e importados
- | Peso: 19,800 Kg
- | C=540mm x L=360mm x A=900mm

Dados Técnicos:

- | Reservatório de 65 L (com 4 rodas)
- | Pressão de ar para vácuo 100-115 PSI (7-8 BAR)
- | Tempo de despressurização 100-150s
- | Velocidade de sucção 1,5-2 lpm (0,4-0,5 gpm)
- | Capacidade Máxima de drenagem 45 L / 12 GL
- | Pressão Máxima de drenagem 14,5 PSI (1 BAR)
- | Conexão de ar 1/4" fêmea NPT

Equipamento móvel indicado a clientes que necessitam coletar óleo lubrificante e outros fluidos, usando sistema pneumático de extração a vácuo, a operação independe de elevadores ou valetas. Indicado a concessionárias de veículos, troca de óleo e centros automotivos.

TIGER-B01

65
litros



Características

- | Coletor de óleo móvel pressurizado
- | Extrator de óleo usado e outros fluidos
- | Pré-câmara transparente de 10 litros
- | Mangueira de sucção de 2m / 78,74"
- | Mangueiras de drenagem de 2m / 78,74"
- | 06 sondas de sucção (metálica e flexível)
- | Adaptadores nacionais e importados
- | Peso: 26,300 Kg
- | C=540mm x L=360mm x A=1370mm

Dados Técnicos:

- | Reservatório de 65 L (com 4 rodas)
- | Pressão de ar para vácuo 100-115 PSI (7-8 BAR)
- | Tempo de despressurização 100-150s
- | Velocidade de sucção 1,5-2 lpm (0,4-0,5 gpm)
- | Capacidade Máxima de drenagem 45 L / 12 GL
- | Pressão Máxima de drenagem 14,5 PSI (1 BAR)
- | Conexão de ar 1/4" fêmea NPT

Equipamento móvel indicado a clientes que necessitam coletar óleo lubrificante e outros fluidos, usando sistema pneumático de extração a vácuo, a operação independe de elevadores ou valetas. Indicado a concessionárias de veículos, troca de óleo e centros automotivos.

PANTHER-B01

65
litros



Características

- | Coletor de óleo móvel pressurizado
- | Extrator de óleo usado e outros fluidos
- | Pré-câmara transparente de 10 litros
- | Bandeja coletora de altura regulável
- | Mangueira de sucção de 2m / 78,74"
- | Mangueiras de drenagem de 2m / 78,74"
- | 06 sondas de sucção (metálica e flexível)
- | Adaptadores nacionais e importados
- | Peso: 29,200 Kg
- | C=540mm x L=360mm x A=1670mm

Dados Técnicos:

- | Reservatório de 65 L (com 4 rodas)
- | Pressão de ar para vácuo 100-115 PSI (7-8 BAR)
- | Tempo de despressurização 100-150s
- | Velocidade de sucção 1,5-2 lpm (0,4-0,5 gpm)
- | Capacidade Máxima de drenagem 45 L / 12 GL
- | Pressão Máxima de drenagem 14,5 PSI (1 BAR)
- | Conexão de ar 1/4" fêmea NPT

Equipamento móvel indicado a clientes que necessitam coletar óleo lubrificante usado, utilizando o sistema por gravidade ou vácuo. Indicado no segmento de concessionárias de veículos, postos de serviços, troca de óleo e centro automotivos

6011-PREMIUM

100
litros



Características

- | Coletor de óleo móvel pressurizado em polipropileno
- | Bandeja coletora de altura regulável
- | Visor de nível
- | Mangueira transparente de drenagem de óleo
- | Válvula de segurança
- | Filtro regulador
- | Peso: 26 Kg
- | C=600mm x L=540mm x A=1200mm

Dados Técnicos:

- | Capacidade do reservatório: 100 Litros
- | Pressão Máxima 4,5PSI / 0,3 BAR
- | Dimensões do tanque: 600x540x870 (com rodízios)

Equipamento móvel indicado a clientes que necessitam coletar óleo lubrificante usado, dotado de sistema pressurizado que permite fazer o descarte do produto utilizando o ar comprimido, sem esforço ao operador e riscos de eventuais derramamentos. Indicado no segmento de concessionárias de veículos, postos de serviços, troca de óleo e centro automotivos.

K1221-15-B1-A



Equipamento fixo indicado a clientes que necessitam efetuar troca de óleo a granel, adaptável em tambores de 200 litros. Sistema isento de contaminação e sem desperdícios, eliminação de equipamentos como pingadeira e funil. Indicado no segmento de concessionárias de veículos, postos de serviços, troca de óleo e indústria em geral.

Características

- | Kit para troca de óleo a granel
- | Propulsora Pneumática para Óleo c/ suporte de parede (mod.12021-P-G4)
- | Carretel retrátil com 15 m mangueira (mod. 17100RET-OL15)
- | Adaptável a tambores de 50-209L
- | Medidor digital (mod. B-900)
- | Mangueira de sucção para óleo
- | Mangueira de 1,5 m (mod. 5690-1.5)
- | Filtro regulador de ar (mod. FL2000)

Dados Técnicos

- | Reservatório 50-209L (Não incluso)
- | 12021-P-G4 (consulte pág. 22)
- | 17100RET-OL15 (consulte pág. 41)

OBS: O tambor e o pedestal não acompanham o Kit.

IBC-OL-10



Equipamento fixo indicado a clientes que possui alto consumo de óleo lubrificantes, podendo ser acoplado a diferentes tamanho de reservatórios (IBC). Indicado ao segmento de mineração, empresas de transportes urbano e rodoviário, concessionarias agrícola, concessionárias de caminhões etc.

Características

- Kit composto por
- | Propulsora Pneumática modelo 12021-P-SM-G4
- | Medidor Digital modelo B-900
- | Pedestal com suporte para enrolar mangueira
- | Mangueira de 10m
- | Mangueira de sucção de 2m
- | Filtro regulador de Ar modelo FL2000
- | Peso: 21Kg
- | C=600mm x L=300mm x A=1000mm

Dados Técnicos

- | Vazão livre 25L/min
- | Rateio 3:1
- | Pressão máx. de trabalho 80-100 PSI
- | Temperatura máx. trabalho 55 °C
- | 12021-P-G4 (consulte pág. 22)

IBC-DIESEL-6



Equipamento fixo indicado a clientes que possuem alto consumo de óleo diesel, podendo ser acoplado a diferentes tamanho de reservatórios (IBC).Indicado ao segmento de mineração, empresas de transportes urbano e rodoviário, concessionárias agrícola, concessionárias de caminhões, construtoras, etc.

Características

- Kit composto por
- | Bomba de Diafragma modelo BEAVER-B01-V
- | Medidor volumétrico
- | Bancada com suporte para enrolar mangueira
- | Flange para contentor
- | Mangueira de sucção 2m
- | Mangueira de abastecimento de 6m
- | Bico de abastecimento automático modelo 5322
- | Filtro regulador de Ar modelo FL2000
- | Peso: 21,800Kg
- | C=550mm x L=400mm x A=1430mm

Dados Técnicos

- | Vazão livre* 90 L/min
- | Rateio 1:1
- | Pressão máx. de trabalho 115 PSI

*Vazão livre referente as respectivas bombas relacionadas no kit sem restrições de fluxo do fluido.



MANGUEIRAS

5680



Mangueira de borracha para Graxa de 1/4" tipo 100R2AT, aplicável em todas propulsoras pneumáticas para graxa.

Tamanhos Disponíveis

Código	Tamanho
5680-1.5	1,5 metros
5680-3	3 metros
5680-6	6 metros
5680-10	10 metros
5680-15	15 metros
5680-20	20 metros

Dados Técnicos:

Pressão de Trabalho	5.800 PSI
Rosca Macho Fixo	1/4" NPT
Rosca Fêmea Giratória	1/4" BSP BOLEADO

5680-Z



Mangueira de borracha para aplicação em graxa, com 10 metros, válvula de graxa 5040 e união giratória Z.

Características

- | Mangueira de Borracha para Graxa de 1/4", tipo 100R2AT
- | Macho Fixo de 1/4" NPT
- | Fêmea Giratória de 1/4" BSP BOLEADO
- | Conexão giratória em Z
- | Válvula Controle de Graxa 5040

Dados Técnicos:

Pressão de Trabalho	5.800 PSI
Rosca Macho Fixo	1/4" NPT
Rosca Fêmea Giratória	1/4" BSP BOLEADO

5651 / 5651-A



Extensão flexível aplicável em todas as bombas manuais com capacidade de até 750 cm³ e nas válvulas 5040/BZ-2000, permitindo melhor mobilidade para o operador.

Características 5651

- | Extensão Flexível de 300 mm
- | Tipos de terminais: Macho Fixo 1/8" NPT

Características 5651-A

- | Extensão Flexível de 500 mm
- | Tipos de terminais: Macho Fixo 1/8" NPT

5682



Tamanhos Disponíveis

Código	Tamanho
5682-1.5	1,5 metros
5682-3	3 metros
5682-6	6 metros
5682-10	10 metros
5682-15	15 metros

Dados Técnicos:

Pressão de Trabalho	300 PSI
Rosca Macho Fixo	1/4" NPT

Mangueira de borracha 1/4" utilizada para ar comprimido.

6630-E



Tamanhos Disponíveis

Código	Tamanho
6630-1.3E	1,3 metros
6630-3E	3 metros
6630-5E	5 metros

Dados Técnicos:

Pressão de Trabalho	3.265 PSI
Rosca Macho Fixo	1/4" NPT
Rosca Fêmea Fixa	1/8" NPT

Mangueira de borracha 1/4", aplicável nas Bombas Manuais de graxa, tipo SAE-100 R1AT, com extensão rígida e acoplador hidráulico.

6630



Tamanhos Disponíveis

Código	Tamanho
6630-1.3	1,3 metros
6630-3	3 metros
6630-5	5 metros

Dados Técnicos

Pressão de Trabalho	3.265 PSI
Rosca Macho Fixo	1/4" NPT
Rosca Fêmea Fixa	1/8" NPT

Mangueira de borracha 1/4", aplicável nas Bombas Manuais de graxa, tipo SAE-100 R1AT.

5690



Mangueira de borracha 1/2", tipo SAE100R1AT, aplicável em todas as propulsoras pneumáticas para óleo.

Tamanhos Disponíveis

Código	Tamanho
5690-1.5	1,5 metros
5690-3	3 metros
5690-6	6 metros
5690-10	10 metros
5690-15	15 metros
5690-20	20 metros

Dados Técnicos:

Pressão de Trabalho	2.320 PSI
Rosca Macho Fixo	1/2" NPT
Rosca Fêmea Giratória	1/2" JIC37

5690-Z



Mangueira de borracha 1/2", tipo SAE100R1AT, aplicável nas propulsoras de óleo, com 10 metros de comprimento e válvula 5031-NEW.

Características

- | Mangueira para óleo (100R1AT 1/2")
- | Com 10 metros
- | Válvula de óleo modelo 5031-NEW com bico antigotejante

Obs.: Outros comprimentos de mangueiras sob consulta.

Dados Técnicos:

Pressão de Trabalho	2.320 PSI
Rosca Macho Fixo	1/2" NPT
Rosca Fêmea Giratória	1/2" JIC37

5660



Mangueira plástica 1/2" com bico curvo, aplicável nas bombas Manuais para óleo de câmbio e diferencial.

Tamanhos Disponíveis

Código	Tamanho
5660-1.5	1,5 metros
5660-2	2 metros

Dados Técnicos:

Bico Curvo de Descarga	Modelo 8133
------------------------	-------------



ACESSÓRIOS

2135

135
ml

**Características**

- | Bomba manual para óleo
- | Bico rígido
- | Peso: 0,100kg
- | C=165mm L=65mm x A=120mm

Dados Técnicos:

- | Capacidade 135ml

Almotolia, indicada para pequenas aplicações de óleo lubrificantes, construída em chapa de aço com bloco em alumínio.

2550

550
ml

**Características**

- | Bomba manual para óleo
- | Bico rígido
- | Peso: 0,300kg
- | C= 240mm L= 100mm x A=230mm

Dados Técnicos:

- | Capacidade 550ml

Indicado para pequenas aplicações de óleo lubrificantes, construída em chapa de aço com bloco em alumínio.

3250

250
ml

**Características**

- | Bomba manual para óleo
- | Bico rígido
- | Peso: 0,450kg
- | C=315mm x L=70mm x A=190mm

Dados Técnicos:

- | Diâmetro do bico: 2mm
- | Pressão de trabalho: 29-87 PSI
- | Capacidade 250ml

Indicado para pequenas aplicações de óleo lubrificantes, construída em chapa de aço com bloco em alumínio.

310-C-NEWS



Acoplador Hidráulico Universal, com 04 garras de acoplamento, indicado para pinos graxeiros. Indicado tanto para bombas manuais e propulsoras pneumáticas de graxa.

Características

- | Acoplador hidráulico universal
- | 4 garras de acoplamento para pinos de lubrificação
- | Válvula de retenção para impedir o retorno da graxa
- | Peso: 0,03kg
- | L=15,5mm x A=40mm

Dados Técnicos:

- | Pressão de trabalho 5.000 PSI / 344 BAR
- | Rosca fêmea de entrada 1/8" NPT

319



Extensão rígida com acoplador 310-C-News, indicado para Bombas Manuais ou válvulas 5040/BZ-2000.

Características

- | Extensão rígida com acoplador
- | Acoplador hidráulico (mod. 310-C-News)
- | Peso: 0,080kg
- | L=15,5mm x A=200mm

Dados Técnicos:

- | Pressão max. de trabalho 5.000 PSI / 344 BAR
- | Rosca de entrada 1/8" NPT
- | Rosca de saída 1/8" NPT

2030-G



Características

- | Acoplador hidráulico tipo botão
- | Peso: 0,122kg
- | C=25mm x L=20mm x A=55mm

Dados Técnicos:

- | Pressão de trabalho 3.000 PSI/207 BAR
- | Rosca 1/8" NPT

Acoplador hidráulico indicado para pinos graxeiros tipo botão com 16mm.

2031-G

**Características**

- | Acoplador hidráulico tipo botão gigante
- | Peso: 0,096kg
- | C=44mm x L=30mm x A=38,5mm

Dados Técnicos:

- | Pressão de trabalho 7.500 PSI/517 BAR
- | Rosca 1/8" NPT

Acoplador hidráulico indicado para pinos graxeiros tipo botão com 22mm.

502

**Características**

- | Adaptador de cruzetas com haste para acoplar locais de difícil acesso
- | Peso: 0,128kg
- | L=20mm x A=150mm

Dados Técnicos:

- | Diâmetro maior: 22 mm
- | Diâmetro menor: 8 mm
- | Comprimento: 160 mm
- | Rosca de Entrada e Saída: 1" NPT

Adaptador de Junta Universal. Cruzetas com haste para acoplar locais de difícil acesso.

510-G2

**Características**

- | Engate Rápido com Niple de 1/4" NPT
- | Peso: 0,110kg
- | L=30mm x A=70mm

Dados Técnicos:

- | Rosca interna 1/4" NPT
- | Rosca externa 1/4" NPT

Engate rápido para ar comprimido com pino macho de 1/4".

7302

**Características**

- | Conexão giratória em Z
- | Peso: 0,270kg
- | C=110mm x L=21mm x A=70mm

Dados Técnicos:

- | Rosca fêmea 1/4" NPT
- | Rosca macho 1/8" NPT
- | Pressão máx. trabalho 6.000 PSI/413 BAR

União Giratória Z para facilitar o manuseio das válvulas de graxa 5040/BZ-2000, permitindo maior mobilidade ao lubrificador.

1102

**Características**

- | Bico para encher pneus
- | Peso: 0,082kg
- | C=30mm x L=20mm x A=140mm

Dados Técnicos:

- | Rosca fêmea 1/4" NPT
- | Pressão de trabalho 125 PSI/8,6 BAR

Bico de inflar pneus, permite o uso em automóveis e caminhões.

1102-R

**Características**

- | Bico duplo para encher pneus
- | Peso: 0,082kg
- | C=30mm L=20mm x A=150mm

Dados Técnicos:

- | Rosca de entrada 1/4" NPT
- | Conector removível

Bico duplo de inflar pneus, permite o uso em automóveis e caminhões, o conector pode ser removível.

1112



Bico para inflar pneus com manômetro e calibrador, permite o uso em automóveis e caminhões.

Características

- | Bico para Encher e Calibrar Pneus com Manômetro
- | Peso: 0,12kg
- | Comprimento da mangueira: 300mm
- | C=90mm x L=230mm x A=50mm

Dados Técnicos:

- | Faixa de medição: 0-10 bar
- | Entrada de ar: 1/4"
- | Comprimento total: 260mm

BL-2



Bico de limpeza com gatilho, indicado para limpeza e secagem de objetos por meio de jato de ar comprimido.

Características

- | Bico de limpeza
- | Peso: 0,145kg
- | C=115mm L=20mm x A=185mm

Dados Técnicos:

- | Diâmetro do bico: 2mm
- | Pressão de trabalho: 29-87 PSI
- | Entrada de ar 1/4

2051-P



Pulverizador de óleo, com reservatório metálico para uso geral.

Características

- | Pulverizador com reservatório
- | Peso: 1,000kg
- | C=380mm L=100mm x A=170mm

Dados Técnicos:

- | Diâmetro do bico: 4,5mm
- | Pressão de trabalho: 5 PSI
- | Entrada de ar 1/4
- | Capacidade reservatório: 900ml

LUBRIFIL DE 1/2"



Conjunto completo dotado de filtro regulador de ar e lubrificador, aplicado na maioria de máquinas e ferramentas pneumáticas.

Características

- | Unidade de preparação de ar
- | Peso: 0,700kg
- | C=145mm x L=100mm x A=210mm

Dados Técnicos:

- | Regulagem de pressão 7,25 a 116 PSI (0,5 a 8 BAR)
- | Rosca fêmea entrada 1/2" NPT
- | Rosca fêmea saída 1/2" NPT
- | Rosca fêmea manômetro 1/8" NPT
- | Vazão de ar 1400 L/min

Obs.: Recomendado utilização com óleo mineral, sem aditivos, com viscosidade SAE 10 ou ISOVG 32

LUBRIFIL DE 1/4"



Conjunto completo dotado de filtro regulador de ar e lubrificador, aplicado na maioria de máquinas e ferramentas pneumáticas.

Características

- | Unidade de preparação de ar
- | Peso: 0,336kg
- | C=88mm x L=75mm x A=160mm

Dados Técnicos:

- | Regulagem de pressão 7,25 a 116 PSI (0,5 a 8 BAR)
- | Rosca fêmea entrada 1/4" NPT
- | Rosca fêmea saída 1/4" NPT
- | Rosca fêmea manômetro 1/8" NPT
- | Vazão de ar 650 L/min

Obs.: Recomendado utilização com óleo mineral, sem aditivos, com viscosidade SAE 10 ou ISOVG 32

FL2000



Conjunto completo dotado de filtro regulador de ar, aplicado na maioria de máquinas e ferramentas pneumáticas.

Características

- | Regulador de pressão de ar e eliminação de impurezas.
- | Peso: 0,224kg
- | C=40mm x L=75mm x A=160mm

Dados Técnicos:

- | Regulagem de pressão 7,25 a 135 PSI
- | Rosca fêmea entrada 1/4" NPT
- | Rosca fêmea saída 1/4" NPT
- | Rosca fêmea manômetro 1/8" NPT
- | Vazão de ar 650 L/min

3032-C

**Características**

- | Regulador de pressão de ar
- | Peso: 0,182kg
- | C=75mm x L=40mm x A=80mm

Dados Técnicos:

- | Regulagem de pressão 7,25 a 116 PSI (0,5 a 8 BAR)
- | Rosca fêmea entrada 1/4" NPT
- | Rosca fêmea saída 1/4" NPT
- | Rosca fêmea manômetro 1/8" NPT

Regulador de pressão para ar comprimido com manômetro.

1117

**Composto por:**

- | Mangueira espiral de ar 1/4"x7,6m (1 un)
- | Pistola de ar (1 un)
- | Bico de pistola de ar (1 un)
- | Adaptador de pistola de ar (1 un)
- | Bico de segurança de pistola de ar (1 un)
- | Bico cônico para pistola de ar (1 un)
- | Medidor de Pressão (1 un)
- | Calibrador de pneu (1 un)
- | Conector macho 1/4" (1 un)
- | Conector fêmea 1/4" (1 un)
- | Corpo engate rápido fêmea 1/4" (2 un)
- | Engate rápido fêmea 1/4" (2 un)
- | Engate rápido macho 1/4" (3 un)
- | Bicos de enchimento (2 un)
- | Veda-rosca (1 un)
- | C=290mm x L=100mm x A=430mm

Kit de acessórios para compressor de ar.



Solução em Lubrificação



ARLA 32

BT-ARLA32-220V



Características

- | Kit Elétrico para Arla 32
- | Bomba Elétrica de duplo diafragma
- | Interruptor on/off
- | Medidor volumétrico digital
- | Bico de Abastecimento Automático Mod. 5522-Arla32
- | Suporte de Fixação em Contentor (IBC não incluso)
- | Mangueira de sucção de 1,5 metros em EPDM
- | Mangueira de abastecimento de 6 metros em EPDM
- | Peso: 14,200kg
- | C=340mm x L=200mm x A=300mm

Dados técnicos:

- | Potência do Motor: 300W
- | Voltagem: 220 Volts/60 Hz
- | Vazão: 25 litros/minuto.
- | Entrada do produto 3/4"
- | Saída do produto 3/4"

Bomba elétrica para transferência de Arla (AD-Blue), completa com mangueiras, bico de descarga e medidor volumétrico, indicado para todos clientes que manuseiam o Arla-32. O equipamento pode ser adaptado em IBC. Indicado para o segmento de transportadoras, empresas de ônibus, postos de serviços etc.

BE-ARLA32-220V



Características

- | Bomba Elétrica de duplo diafragma
- | Interruptor on/off
- | Peso: 14,400Kg
- | C=330mm x L=190mm x A=300mm

Dados técnicos:

- | Potência do Motor: 300W
- | Voltagem: 220 Volts/60 Hz
- | Vazão: 25 litros/minuto.
- | Entrada do produto 3/4"
- | Saída do produto 3/4"

Bomba elétrica em polipropileno para transferência de ARLA-32.

IBC-ARLA32



Equipamento fixo indicado a clientes que possuem alto consumo de Arla-32, podendo ser acoplado a diferentes tamanho de reservatórios (IBC). Indicado ao segmento empresas de transportes urbano e rodoviário, frotistas etc.

Características

- | Kit para IBC-ARLA32
- | Bomba pneumática de duplo diafragma modelo BEAVER-B02-V
- | Medidor volumétrico digital modelo B-32
- | Bico Abastecimento 5522-ARLA32
- | Conector AD-IBC-ARLA32
- | Pedestal com suporte para enrolar mangueira
- | Mangueira de sucção 2m
- | Mangueira de recalque 6m em EPDM
- | Filtro regulador de Ar modelo FL2000
- | Peso: 21,800Kg
- | C=600mm x L=300mm x A=1000mm

Dados técnicos:

- | Vazão livre* 60L/min
- | Rateio 1:1
- | Pressão máx. de trabalho 115 PSI
- | Temperatura máx. trabalho 55°C

*Vazão livre referente as respectivas bombas relacionadas no kit sem restrições de fluxo do fluido.

BEAVER-B02-V



Bomba pneumática de duplo diafragma, para sucção de óleo lubrificante novos ou usados, querosene, diesel, Arla-32 e alguns produtos químicos. Indicado para todo segmento que necessita de uma bomba de transferência com excelente vazão.

Características

- | Bomba pneumática de duplo diafragma de 3/4"
- | Não indicada para uso com solventes
- | Peso: 6,723kg
- | C=255mm x L=170mm x A=290mm

Dados técnicos:

- | Diâmetro máximo de partículas de sucção 1/8"
- | Vazão livre 60 L/min
- | Rateio 1:1
- | Pressão máx. de trabalho 115 PSI/7,9 BAR
- | Entrada de ar 1/4"
- | Entrada do produto 3/4"
- | Saída do produto 3/4"
- | Consumo de ar 6,5 pés³/min
- | Temperatura máx. trabalho 55 °C

FOX-ARLA32-12V



Características

- | Bomba Elétrica 12V duplo diafragma
- | Bico Abastecimento manual
- | Mangueira de sucção de 1,5 m
- | Mangueira de abastecimento de 6 m
- | Peso: 10,800Kg
- | C=300mm x L= 190mm x A=170mm

Dados Técnicos:

- | Potencia do Motor: 180W
- | Voltagem: 12 Volts
- | Vazão: 25 L/min

Bomba elétrica a bateria 12 V, aplicada para transferência de Arla-32 completa com mangueira e bico de abastecimento manual, indicado para trabalho em campo.

17100RET-ARLA32-8



Características

- | Carretel retrátil para ARLA-32
- | Mangueira de 3/4" com 8 metros EPDM
- | Pressão de trabalho 300 PSI
- | Entrada 3/4 NPT
- | Saída 3/4 NPT
- | Peso: 24Kg
- | C=455mm x L=250mm x A=480mm

Equipamento para fixação em paredes e bases, permite enrolar mangueiras de Arla-32 até 08 metros, construído com retração automática, não exige esforço do operador, evita o desgaste pré-maturo da mangueira, além de manter o ambiente organizado.

7801-A32



Características

- | Bomba manual rotativa para transferência para ARLA-32
- | Para transferência de água, óleo diesel, biodiesel, aditivo de arrefecimento
- | Adaptável a tambores de 50 a 200L (Não incluso)
- | Peso: 2,200Kg
- | C=220mm x L=200mm x A= 1350mm

Dados Técnicos:

- | Reservatório 50-209L (Não incluso)
- | Vazão livre 0,300L/ciclo

Bomba manual de transferência de Arla-32 adaptável em tambores de 50-209L.

5022-A32



Características

- | Bico de abastecimento manual de 3/4"
- | Peso: 0,400kg
- | C= 170mm x L=50mm x A=350mm

Dados Técnicos:

- | Vazão máxima 60 L/min
- | Diâmetro de entrada 3/4" NPT
- | Diâmetro da ponteira 3/4"

Bico de abastecimento manual construído em polipropileno para Arla-32.

5522-ARLA

**Características**

- | Bico de abastecimento automático de 3/4"
- | Peso: 0,800Kg
- | C=130mm x L=55mm x A=390mm

Dados Técnicos:

- | Vazão máxima 75 L/min
- | Diâmetro de entrada 3/4" NPT
- | Diâmetro da ponteira 13/16"
- | Pressão máx. de trabalho 43,5 PSI/3 BAR

Bico de abastecimento automático construído em aço inox para Arla-32

SUPPORT-B03

**Características**

- | Rosca interna 2" BSP
- | Rosca externa S70x6mm

Adaptador para bombonas de Arla-32.

AD-IBC-ARLA32

**Características**

- | Rosca S60X6mm

Adaptador para IBC de Arla-32.



**TAMPAS E
COMPACTADORES**

12020-A2

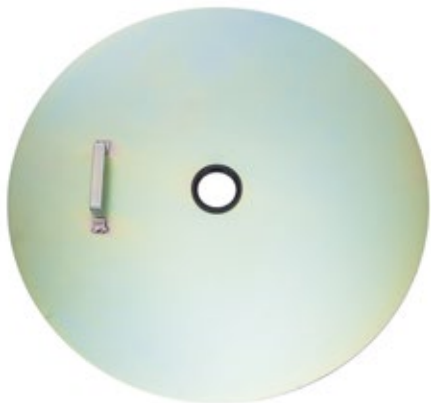
**Características**

- | Zincado branco
- | Alça para fácil remoção do tambor
- | Anel vedador
- | Peso: 3,775kg

Dados Técnicos:

- | Diâmetro: 565mm
- | Altura: 37mm
- | Diâmetro Interno: 40mm

Compactador de graxa indicado para o modelo 12020-SM

12020-TA2

**Características**

- | Zincado branco
- | Alça para fácil remoção do tambor
- | Anel vedador
- | Peso: 1,438kg

Dados Técnicos:

- | Diâmetro: 350mm
- | Altura: 37mm
- | Diâmetro Interno: 40 mm

Compactador de graxa indicado para o modelo 12020-T.

13020-A2

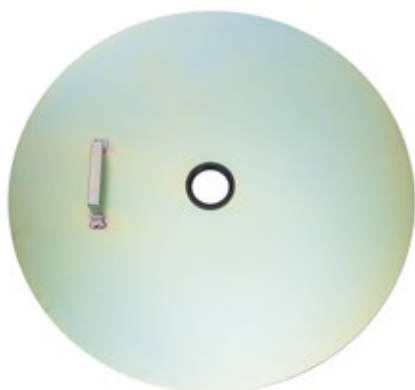

Características

- | Zincado branco
- | Alça para fácil remoção do tambor
- | Anel vedador
- | Peso: 3,775kg

Dados Técnicos:

- | Diâmetro: 565mm
- | Altura: 37mm
- | Diâmetro Interno: 58mm

Compactador de graxa indicado para o modelo 13020 e 14800.

14020-A2



Características

- | Zincado branco
- | Alça para fácil remoção do tambor
- | Anel vedador
- | Peso: 1,845kg

Dados Técnicos :

- | Diâmetro: 350mm
- | Altura: 40mm
- | Diâmetro Interno: 58mm

Compactador de graxa indicado para o modelo 14020.

4040

**Características**

- | Pintura eletrostática a pó
- | Anel vedador
- | Peso: 3,982kg

Dados Técnicos:

- | Diâmetro: 612mm
- | Altura: 100mm
- | Diâmetro Interno: 35mm

Tampa para tambor de 200 Kg, indicado para o modelo 12020-SM (Todas Gerações).

4040-SM

**Características**

- | Tampa para tambor
- | Compactador de Graxa 12020-A2
- | Anel vedador
- | Peso: 6,200kg

Dados Técnicos:

- | Diâmetro: 612mm
- | Altura: 100mm
- | Diâmetro Interno: 35mm

Tampa com compactador para tambor de 200 Kg, indicado para o modelo 12020 (Todas Gerações).

4050

**Características**

- | Pintura eletrostática a pó
- | Anel vedador
- | Peso: 3,225kg

Dados Técnicos:

- | Diâmetro: 612mm
- | Altura: 100mm
- | Diâmetro Interno: 53mm

Tampa para tambor de 200 Kg, indicado para os modelos 13020 e 14800.

4050-SM

**Características**

- | Tampa para tambor
- | Compactador de Graxa 13020-A
- | Anel vedador
- | Peso: 7,000kg

Dados Técnicos:

- | Diâmetro: 612mm
- | Altura: 100mm
- | Diâmetro Interno: 53mm

Tampa com compactador para tambor de 200 Kg, indicado para os modelos 13020 e 14800.

C8522-G3



Características

- | Indicado para baldes Bozza de graxa de 7-14kg
- | Zincado branco
- | Perfil de borracha vulcanizado
- | Guia de borracha vulcanizado
- | Peso: 0,325kg

Dados Técnicos

- | Diâmetro externo: 230mm
- | Altura: 29mm
- | Diâmetro interno: 32mm

Compactador de graxa com raspador de borracha, indicado para os modelos 8522-G3, 8020-G3, 8620-G3 e 11015-G4.

C11020-G3



Características

- | Indicado para baldes Bozza de graxa de 20-24kg
- | Zincado branco
- | Perfil de borracha vulcanizado
- | Guia de borracha vulcanizado
- | Peso: 0,520kg

Dados Técnicos

- | Diâmetro externo: 295mm
- | Altura: 40mm
- | Diâmetro interno: 40mm

Compactador de graxa com raspador de borracha, indicado para os modelos 8022-G3, 8520-G3, 8622-G3, 11020-G3/G4, 11030-G3/G4.



**VÁLVULAS, BICOS
E MEDIDORES**

5522



Características

- | Bico de abastecimento automático de 3/4"
- | Peso: 1,097kg
- | C=120mm x L=55mm x A=370mm

Dados Técnicos:

- | Vazão máxima 75 L/min
- | Diâmetro de entrada 3/4" NPT
- | Diâmetro da ponteira 13/16"
- | Pressão máx. de trabalho 43,5 PSI/3 BAR

Bico de abastecimento automático de baixa vazão, indicado para combustíveis em geral.

5322



Características

- | Bico de abastecimento automático de 1"
- | Peso: 1,403kg
- | C=150mm x L=55mm x A=370mm

Dados Técnicos:

- | Vazão máxima 120 L/min
- | Diâmetro de entrada 1" NPT
- | Diâmetro da ponteira 13/16"
- | Pressão máx. de trabalho 43,5 PSI/3 BAR

Bico de abastecimento automático de média vazão, indicado para combustíveis em geral.

5222



Características

- | Bico de abastecimento automático de 1.1/2"
- | Peso: 1,000kg
- | C=300mm x L=70mm x A=250mm

Dados Técnicos:

- | Vazão máxima 260 L/min
- | Diâmetro de entrada 1.1/2" NPT
- | Diâmetro da ponteira 1.1/2"
- | Pressão máx. de trabalho 43,5 PSI/3 BAR

Bico de abastecimento automático para Diesel, indicado para abastecimento de alta vazão em máquinas e implementos rodoviários como caminhões fora de estrada, tratores de esteira e outras máquinas pesadas.

5031-NEW



Características

- | Válvula de controle de óleo lubrificante
- | Trava de acionamento do gatilho
- | Bico anti-gotejante (mod. TIPSHARK-B01)
- | Peso: 1,170kg
- | C=130mm x L=30mm x A=450mm

Dados Técnicos:

- | Rosca de entrada 1/2" NPT
- | Pressão de trabalho 1.450 PSI/100 BAR

Válvula com sistema anti-gotejante para aplicação de óleo lubrificante diretamente em reservatório de motores e equipamentos diversos, aplicado em todas as propulsoras pneumáticas de óleo.

B-900



Características

- | Válvula de controle com medidor volumétrico digital para óleo lubrificante
- | Trava de acionamento do gatilho
- | Contador parcial e totalizador
- | Extensão flexível de 90°
- | Bico anti-gotejante (mod. TIPSHARK-B01)
- | Peso: 1,260kg
- | C=120mm x L=75mm x A=540mm

Dados Técnicos:

- | Vazão máxima 35 L/min
- | Vazão mínima 1 L/min
- | Pressão de trabalho até 1.500 PSI
- | Rosca de entrada 1/2" NPT
- | Precisão $\pm 0,5\%$

Válvula com sistema anti-gotejante e medidor eletrônico, permitindo controlar o volume de óleo entregue em cada operação, ideal para utilização em sistema de óleo a granel.

BP-3000C



Características

- | Válvula de controle digital pressetável
- | Peso: 1,700kg
- | C=110mm x L=150mm x A=550mm

Dados Técnicos:

- | Vazão máxima 35 L/min
- | Vazão mínima 1 L/min
- | Pressão de trabalho 1.015 PSI/70 BAR
- | Rosca de entrada 1/2" NPT
- | Precisão $\pm 0,5\%$

Válvula com sistema anti-gotejante e medidor eletrônico com controle pressetável, permitindo memorizar até 04 programações de volume, ideal para utilização em sistema de óleo a granel.

Obs.: Os resultados apresentados foram obtidos de bombas com lubrificantes tipo SAE-30.

5040



Válvula para aplicação de graxa em pinos graxeiros, indicado para todas a propulsoras pneumáticas de graxa.

Características

- | Válvula de controle para graxa
- | Peso: 0,780kg
- | C=260mm x L=40mm x A=190mm

Dados Técnicos:

- | Pressão máx. de trabalho 7.500 PSI /517 BAR
- | Rosca de entrada 1/8" NPT
- | Rosca de saída 1/8" NPT

BZ-2000



Válvula para aplicação de graxa em pinos graxeiros, com medidor eletrônico que permite visualizar a quantidade em gramas do volume aplicado, reduzindo o desperdício na operação e prolongando a vida útil do rolamento. Indicado para todas propulsoras pneumáticas de graxa.

Características

- | Válvula de controle com medidor volumétrico digital para graxa
- | Contador parcial e totalizador
- | Peso: 1,259kg
- | C=260mm x L=50mm x A=230mm

Dados Técnicos:

- | Pressão de Trabalho 8.702 PSI
- | Rosca de entrada 1/4" NPT
- | Precisão $\pm 2\%$

B-32



Medidor volumétrico eletrônico para óleo diesel, querosene e Arla-32, indicado para clientes que possuem baixo consumo.

Características

- | Medidor volumétrico digital
- | Indicada para abastecimento e controle de vazão de diesel, querosene e AD-blue (Arla-32), indicado para operações de alta vazão.
- | Contador parcial e totalizador
- | Peso: 0,258kg
- | C=50mm x L=49mm x A=28mm

Dados Técnicos:

- | Vazão máxima 100L/min
- | Vazão mínima 10L/min
- | Rosca de entrada 1" BSP
- | Rosca de saída 1" BSP
- | Pressão máx. de trabalho 145 PSI /10 BAR
- | Precisão $\pm 0,5\%$

BO-18



Bico de abastecimento manual com medidor volumétrico digital incorporado, permite controlar o consumo de vazão de óleo lubrificante, diesel e querosene.

Características

- | Bico manual com medidor volumétrico digital
- | Contador parcial e totalizador
- | Bico rígido de descarga com anti-gotejante
- | Peso: 2,191kg
- | C=130mm x L=90mm x A=610mm

Dados Técnicos:

- | Rosca de entrada 3/4" NPT
- | Precisão ± 0,5%
- | Temperatura de trabalho ≤60°C
- | Vazão máxima 60 L/min
- | Vazão mínima 1 L/min
- | Pressão de trabalho 750 PSI/50 BAR

BO-19



Bico de abastecimento manual com medidor volumétrico digital incorporado, permite controlar o consumo de vazão de óleo lubrificante, diesel e querosene.

Características

- | Bico manual com medidor volumétrico digital
- | Contador parcial e totalizador
- | Peso: 1,490kg
- | C=135mm x L=90mm x A=440mm

Dados Técnicos:

- | Rosca de entrada 1" NPT
- | Diâmetro do bico 15/16"
- | Precisão ± 0,5%
- | Temperatura de trabalho ≤60°C
- | Vazão máxima 100 L/min
- | Vazão mínima 10 L/min
- | Pressão de trabalho 435 PSI/30 BAR

BZ-6000



Medidor volumétrico mecânico para óleo diesel, indicado para clientes que possuem um baixo consumo.

Características

- | Medidor volumétrico para óleo diesel
- | Peso: 1,810kg
- | C=210 x L=140mm x A=140mm

Dados Técnicos:

- | Vazão máxima 120 L/min
- | Vazão mínima 20 L/min
- | Pressão de trabalho 50 PSI/3,5 BAR
- | Precisão ±1%
- | Rosca de entrada 1" NPT
- | Rosca de saída 1" NPT
- | Temperatura de trabalho -10°C ± 60°C

BZ-4500



Características

- | Medidor volumétrico com contador mecânico
- | Peso: 10kg
- | C=290mm x L=240mm x A=470mm

Dados Técnicos:

- | Vazão máxima 90 L/min
- | Vazão mínima 5 L/min
- | Pressão de trabalho 50 PSI/3,4 BAR
- | Precisão até $\pm 0,2\%$
- | Rosca de entrada 1" NPT
- | Rosca de saída 1" NPT
- | Temperatura de trabalho $-40^{\circ}\text{C} + 60^{\circ}\text{C}$

Medidor Volumétrico mecânico para Diesel e Óleo lubrificante, indicado para clientes que necessitam controlar o consumo de sua frota, aplicado em unidades móveis de lubrificação (Comboio), froistas, transportadoras etc.

BZ-5500



Características

- | Medidor volumétrico com contador mecânico
- | Peso: 18,000kg
- | C=310mm x L=240mm x A=410mm

Dados Técnicos:

- | Vazão máxima 400 L/min
- | Pressão de trabalho 145 PSI/10 BAR
- | Precisão até $\pm 0,2\%$
- | Rosca de entrada 2" NPT
- | Rosca de saída 2" NPT
- | Temperatura de trabalho $-40^{\circ}\text{C} + 60^{\circ}\text{C}$

Medidor Volumétrico mecânico para Diesel de alta vazão, indicado para clientes que necessitam controlar o consumo de sua frota, indicado em clientes que necessitam abastecer caminhões fora de estrada, implementos rodoviários, caminhões tanques, etc.



**KITS DE
ABASTECIMENTO**

FOX-12VOLTS



Bomba de abastecimento elétrica para óleo diesel, baixo consumo acionada por bateria de 12 volts, indicado para clientes que realizam operação em campo.

Características

- | Bomba elétrica de abastecimento para diesel
- | Mangueira de 3/4" com 4 m
- | Bico manual de abastecimento 3/4"
- | Válvula by pass
- | Peso: 7,704kg
- | C= 130mm x L=300mm x A=200mm

Dados Técnicos:

- | Vazão 40 L/min
- | Voltagem 12V
- | Corrente 25A
- | Ciclo de trabalho 30 min
- | Pressão de Trabalho 17 PSI/1,2 BAR
- | Entrada 3/4" NPT
- | Saída 3/4" NPT

FOX-24VOLTS



Bomba de abastecimento elétrica para óleo diesel, baixo consumo acionada por bateria de 24 volts, indicado para clientes que realizam operação em campo.

Características

- | Bomba elétrica de abastecimento para diesel
- | Mangueira de 3/4" com 4 m
- | Bico manual de abastecimento 3/4"
- | Válvula by pass
- | Peso: 7,764kg
- | C= 130mm x L=300mm x A=200mm

Dados Técnicos:

- | Vazão 40 L/min
- | Voltagem 24V
- | Corrente 15A
- | Ciclo de trabalho 30 min
- | Pressão de Trabalho 17 PSI/1,2 BAR
- | Entrada 3/4" NPT
- | Saída 3/4" NPT

FOX-LT-B03



Bomba de abastecimento elétrica portátil de 12V.

Características

- | Bomba elétrica de abastecimento para diesel
- | Mangueira de 3/4" com 4 m
- | Bico manual de abastecimento 3/4"
- | Válvula by pass
- | Medidor Volumétrico (BZ-6000)
- | Mangueira plástica de 3/4" com 2 metros
- | Peso: 11,764kg
- | C= 400mm x L= 125mm x A=200mm

Dados Técnicos:

- | Vazão 40 L/min
- | Voltagem 12V
- | Corrente 25A
- | Ciclo de trabalho 30 min
- | Pressão de Trabalho 17 PSI/1,2 BAR
- | Entrada 3/4" NPT
- | Saída 3/4" NPT

BT-7000-110V



Bomba de abastecimento elétrica 110 Volts, para diesel, médio consumo, dotada de medidor volumétrico mecânico, ideal para abastecimento de pequenas frotas, fazendas agrícola etc.

Características

- | Bomba elétrica de abastecimento para diesel
- | Mangueira de 3/4" com 4 m
- | Bico manual de abastecimento
- | Válvula by pass
- | Medidor mecânico
- | Peso: 19,100kg
- | C=235mm x L=330mm x A=330mm

Dados Técnicos:

- | Vazão 80 L/min
- | Ciclo de trabalho 30 min
- | Voltagem 110V
- | Potência do motor 370W
- | Pressão de trabalho 49 PSI/3,4 BAR
- | Precisão ±1%
- | Ciclo de trabalho 30 min
- | Entrada 1" NPT
- | Saída 1" NPT

BT-7000-220V



Bomba de abastecimento elétrica 220 Volts, para diesel, médio consumo, dotada de medidor volumétrico mecânico, ideal para abastecimento de pequenas frotas, fazendas agrícola etc.

Características

- | Bomba elétrica de abastecimento para diesel
- | Mangueira de 3/4" com 4 metros
- | Bico manual de abastecimento
- | Válvula by pass
- | Medidor mecânico
- | Peso: 19,100kg
- | C=235mm x L=330mm x A=330mm

Dados Técnicos:

- | Vazão 80 L/min
- | Ciclo de trabalho 30 min
- | Voltagem 220V
- | Potência do motor 450W
- | Pressão de Trabalho 49 PSI/3,4 BAR
- | Precisão ±1%
- | Entrada 1" NPT
- | Saída 1" NPT

FOX-12VOLTS-OL-B03



Bomba de abastecimento elétrica para óleo lubrificante, acionada por bateria de 12 volts, indicada para clientes que realizam operação em campo.

Características

- | Bomba elétrica de abastecimento para óleo lubrificante
- | Cabos de ligação da bateria
- | Válvula by pass
- | Peso: 3,200kg
- | L=90mm x A=105mm

Dados Técnicos:

- | Vazão 10 L/min
- | Voltagem 12V
- | Corrente 40A
- | Ciclo de trabalho 30 min
- | Pressão de Trabalho 60 PSI/4,1 BAR
- | Entrada 3/4" NPT
- | Saída 3/4" NPT
- | Altura máxima de sucção 2m

FOX-24VOLTS-OL-B04



Características

- | Bomba elétrica de abastecimento para óleo lubrificante
- | Cabos de ligação da bateria
- | Válvula by pass
- | Peso: 3,200kg
- | L=90mm x A=105mm

Dados Técnicos

- | Vazão 10 L/min
- | Voltagem 24V
- | Corrente 30A
- | Ciclo de trabalho 30 min
- | Pressão de Trabalho 60 PSI/4,1 BAR
- | Entrada 3/4" NPT
- | Saída 3/4" NPT
- | Altura máxima de sucção 2m

Bomba de abastecimento elétrica para óleo lubrificante, acionada por bateria de 24 volts, indicada para clientes que realizam operação em campo.

BZT-79000



Características

- | Bomba de transferência para óleo Diesel e Lubrificantes
- | Pintura Eletrostática
- | Mangueira de sucção e recalque de 4 metros
- | Cabo elétrico 6 metros
- | Peso: 64,800kg
- | C=700mm x L=410mm x A=1150mm

Dados técnicos

- | Motor Elétrico 2CV
- | Bomba engrenagem 1"
- | Chave partida à prova de explosão
- | Plug Steck
- | Vazão livre 9000 litros/hora.
- | Entrada do produto 1" rosca NPT
- | Saída do produto 1" rosca NPT

Bomba de transferência de alta vazão, indicado para Diesel e Óleo lubrificante para clientes que necessitam transferir o produto de um local a outro.



LINHA INDUSTRIAL

12200



Equipamento móvel para lubrificação e transporte de tambores de 200Kg de graxa, acionado por propulsora pneumática. Ideal para empresas de ônibus, transportadoras, concessionárias e indústrias em geral.

Características

- | Kit pneumático móvel completo para graxa
- | Propulsora pneumática para graxa (mod. 12020-SM-G4)
- | Tampa e compactador (mod. 4040-SM)
- | Conexão giratória (mod. 7302)
- | Válvula de controle de graxa (mod. 5040)
- | Filtro regulador (mod. FL2000)
- | Mangueira de 10 m para Ar (mod. 5682-10)
- | Mangueira de 10 m para Graxa (mod. 5680-10)
- | Peso: 49,500kg
- | C=1000mm x L=620mm x A=940mm

Dados Técnicos:

- | Capacidade Tambor de 200 kg (Não incluso)
- | Vazão livre 1580 g/min
- | Rateio 60:1
- | Entrada de ar 1/4" rosca NPT
- | Saída do produto MF 1/4" JIC (Interno)
- | Pressão trabalho 80 - 100 PSI (5,5 - 6,9 BAR)
- | Pressão saída 4.800 - 6.000 PSI (331 - 414 BAR)
- | Consumo de ar 10 pés³ / minuto

12200-M



Equipamento móvel para lubrificação e transporte de tambores de 200Kg de graxa, acionado por propulsora pneumática dotada de válvula medidora digital que permite controlar o consumo do lubrificante. Ideal para empresas de ônibus, transportadoras, concessionárias e indústrias em geral.

Características

- | Kit pneumático móvel completo para graxa
- | Propulsora pneumática para graxa (mod. 12020-SM-G4)
- | Tampa e compactador (mod. 4040-SM)
- | Conexão giratória (mod. 7302)
- | Medidor Digital para Graxa (Mod. BZ-2000)
- | Filtro regulador (mod. FL2000)
- | Mangueira de 10 m para Ar (mod. 5682-10)
- | Mangueira de 10 m para Graxa (mod. 5680-10)
- | Peso: 50kg
- | C=1000mm x L=620mm x A=940mm

Dados Técnicos:

- | Capacidade Tambor de 200 kg (Não incluso)
- | Vazão livre 1580 g/min
- | Rateio 60:1
- | Entrada de ar 1/4" rosca NPT
- | Saída do produto MF 1/4" JIC (Interno)
- | Pressão trabalho 80 - 100 PSI (5,5 - 6,9 BAR)
- | Pressão saída 4.800 - 6.000 PSI (331 - 414 BAR)
- | Consumo de ar 10 pés³ / minuto

12201-N



Equipamento móvel para lubrificação e transporte de tambores de 200L de óleo, acionado por propulsora pneumática. Ideal para empresas de ônibus, transportadoras, concessionárias e indústrias em geral.

Características

- | Kit pneumático móvel completo para óleo
- | Propulsora Pneumática para Óleo (mod. 12021-Z-G4)
- | Válvula de controle de óleo (mod. 5031-NEW)
- | Filtro regulador (mod. FL2000)
- | Mangueira de 10 m para Ar (mod. 5682-10)
- | Mangueira de 10 m para Óleo (mod. 5690-10)
- | Peso: 50kg
- | C=1000mm x L=620mm x A=940mm

Dados Técnicos:

- | Capacidade Tambor de 200 L (Não incluso)
- | Vazão livre 25L/min
- | Rateio 3:1
- | Entrada de ar 1/4" rosca NPT
- | Saída produto MF 1/2" JIC37
- | Pressão trabalho 80 - 100 PSI (5,5 - 6,9 BAR)
- | Pressão saída 240 - 300 PSI (16,5 - 20,6 BAR)
- | Consumo de ar 10 pés³ / minuto

12201-M-N



Equipamento móvel para lubrificação e transporte de tambores de 200L de óleo, acionado por propulsora pneumática dotada de válvula medidora digital que permite controlar o consumo do lubrificante. Ideal para empresas de ônibus, transportadoras, concessionárias e indústrias em geral.

Características

- | Kit pneumático móvel completo para óleo
- | Propulsora Pneumática para Óleo (mod. 12021-Z-G4)
- | Medidor volumétrico digital para óleo (mod. B-900)
- | Filtro regulador (mod. FL2000)
- | Mangueira de 10 m para Ar (mod. 5682-10)
- | Mangueira de 10 m para Óleo (mod. 5690-10)
- | Peso: 50kg
- | C=1000mm x L=620mm x A=940mm

Dados Técnicos:

- | Capacidade Tambor de 200 L (Não incluso)
- | Vazão livre 25L/min
- | Rateio 3:1
- | Entrada de ar 1/4" rosca NPT
- | Saída produto MF 1/2" JIC37
- | Pressão trabalho 80 - 100 PSI (5,5 - 6,9 BAR)
- | Pressão saída 240 - 300 PSI (16,5 - 20,6 BAR)
- | Consumo de ar 10 pés³ / minuto

12201EM-M110V



Equipamento móvel para lubrificação e transporte de tambores de 200L de óleo, acionado por bomba de engrenagem e motor elétrico dotada de válvula medidora digital que permite controlar o consumo do lubrificante. Ideal para empresas de ônibus, transportadoras, concessionárias e indústrias em geral.

Características

- | Kit elétrico móvel completo para óleo
- | Bomba de engrenagem de 1/2"
- | Acionamento do motor de 1 HP monofásico
- | Medidor digital para óleo (mod. B-900)
- | Bico anti-gotejante
- | Mangueira de sucção de óleo de 1" com 2 m
- | Mangueira de recalque de óleo com 10 metros
- | Peso: 70kg
- | C=1000mm x L=620mm x A=940mm

Dados Técnicos:

- | Capacidade Tambor de 200 L (Não incluso)
- | Vazão livre 20 L/min
- | Voltagem 110V
- | Amperes motor 14A (motor de 1cv)

12201EM-M220V



Equipamento móvel para lubrificação e transporte de tambores de 200L de óleo, acionado por bomba de engrenagem e motor elétrico dotada de válvula medidora digital que permite controlar o consumo do lubrificante. Ideal para empresas de ônibus, transportadoras, concessionárias e indústrias em geral.

Características

- | Kit elétrico móvel completo para óleo
- | Bomba de engrenagem de 1/2"
- | Acionamento do motor de 1 hp monofásico
- | Medidor digital para óleo (mod. B-900)
- | Bico anti-gotejante
- | Mangueira de sucção de óleo de 1" com 2 m
- | Mangueira de recalque de óleo com 10 m
- | Peso: 70kg
- | C=1000mm x L=620mm x A=940mm

Dados Técnicos:

- | Capacidade Tambor de 200 L (Não incluso)
- | Vazão livre 20 L/min
- | Voltagem 220V
- | Amperes motor 7A (motor de 1 CV)

12201EM-T220V



Equipamento móvel para lubrificação e transporte de tambores de 200L de óleo, acionado por bomba de engrenagem e motor elétrico dotada de válvula medidora digital que permite controlar o consumo do lubrificante. Ideal para empresas de ônibus, transportadoras, concessionárias e indústrias em geral.

Características

- | Kit elétrico móvel completo para óleo trifásico
- | Bomba de engrenagem de 1/2"
- | Acionamento do motor de 1 HP trifásico
- | Medidor digital para óleo (mod. B-900)
- | Bico anti-gotejante (mod. TIPSHARK-B01)
- | Mangueira sucção óleo de 2 m
- | Mangueira recalque de óleo com 10 metros
- | Peso: 73,200kg
- | C=1000mm x L=620mm x A=940mm

Dados Técnicos:

- | Capacidade Tambor de 200 L (Não incluso)
- | Vazão livre 20 L/min
- | Voltagem 220V
- | Amperes motor 3,0A (motor de 1 cv)

12201EM-T380V



Equipamento móvel para lubrificação e transporte de tambores de 200 L de óleo, acionado por bomba de engrenagem e motor elétrico dotada de válvula medidora digital que permite controlar o consumo do lubrificante. Ideal para empresas de ônibus, transportadoras, concessionárias e indústrias em geral.

Características

- | Kit elétrico móvel completo para óleo
- | Bomba de engrenagem de 1/2"
- | Acionamento do motor de 1 HP trifásico
- | Medidor digital para óleo (mod. B-900)
- | Bico anti-gotejante (mod. TIPSHARK-B01)
- | Mangueira de sucção de óleo de 1" com 2 m
- | Mangueira de recalque de óleo com 10 metros
- | Peso: 73,200kg
- | C=1000mm x L=620mm x A=940mm

Dados Técnicos:

- | Capacidade Tambor de 200 L (Não incluso)
- | Vazão livre 20 L/min
- | Voltagem 380V
- | Amperes motor 1,75A (motor de 1cv)

RELUB 1000A



Equipamento fixo com reservatório IBC-1000L, para óleo lubrificante, com sistema de bombeamento por propulsora pneumática, dotada de filtro de óleo, medidor, mangueiras e conexões. Indicada para clientes que possuem um elevado consumo, minerações, siderurgias, empresas de ônibus, transportadoras e demais indústrias.

Características

- | Contentor para óleo lubrificante
- | Propulsora pneumática óleo (mod. 12021-P-G2-ADA)
- | Filtro para óleo lubrificante
- | Válvula controle de óleo (mod. B-900)
- | Filtro regulador de ar (mod. FL2000)
- | Mangueira de 10 m para óleo
- | Indicador de pressão
- | Escala de nível
- | Peso: 86,800kg
- | C=1400mm x L=1000mm x A=1200mm

Dados Técnicos:

- | Capacidade 1.000 L
- | Vazão livre 25 L/min
- | Rateio 3:1
- | Pressão trabalho 80 - 100 PSI (5,5 a 6,8 BAR)
- | Pressão de saída 240 - 300 PSI (16,5 a 20,6 BAR)
- | Consumo de ar: 10 pés³/min

REAB 1000



Equipamento fixo com reservatório IBC-1000L, para diesel, com sistema de bombeamento por bomba de duplo diafragma, medidor, mangueiras e conexões. Indicado para clientes que possuem um elevado consumo, minerações, siderurgias, empresas de ônibus, transportadoras e demais indústrias.

Características

- | Contentor para óleo diesel
- | Bomba de diafragma de 1" (mod. Beaver-B01-V)
- | Tampa rosqueada com lacre 250mm
- | Filtro regulador de ar (mod. FL2000)
- | Bico de abastecimento automático (mod. 5522)
- | Válvula de esfera
- | Escala de nível
- | Medidor digital volumétrico (mod. BZ-300)
- | Mangueira de abastecimento de 5m
- | Peso: 88kg
- | C=1400mm x L=1000mm x A=1200mm

Dados Técnicos

- | Capacidade 1.000 L
- | Vazão livre 90 L/min
- | Rateio 1 : 1
- | Pressão max. trabalho 115 PSI/7,9 BAR

Obs.: Esse produto também está disponível na versão elétrica 12V/24V (Conforme imagem).

REAB 4000



Equipamento fixo com reservatório de 4000L, para diesel, com sistema de bombeamento por bomba de duplo diafragma, medidor, mangueiras e conexões. Indicado para clientes que possuem um elevado consumo, minerações, siderurgias, empresas de ônibus, transportadoras e demais indústrias.

Características

- | Contentor para óleo diesel
- | Bomba de diafragma de 1" (mod. Beaver-B01-V)
- | Medidor volumétrico
- | Mangueira de abastecimento de 5m
- | Bico de abastecimento automático (mod. 5522)
- | Tampa rosqueada com lacre 250 mm
- | Estrutura metálica de alta resistência
- | Filtro regulador de ar (mod. FL2000)
- | Válvula de esfera
- | Escala de nível

Dados Técnicos

- | Capacidade 4.000 L
- | Vazão livre 90 L/min
- | Rateio 1 : 1
- | Pressão max. trabalho 115 PSI/7,9 BAR

BEAVER-B01-V



Bomba Pneumática de duplo diafragma, indicada para transferência de óleo novos e usados, querosene e diesel. Indicado para clientes que necessitam abastecer sua frota, realizar descarte de óleo e demais operações, utilizada em minerações, siderurgias, empresas de transportes urbanos e rodoviários, etc.

Características

- | Bomba de diafragma de 1"
- | Peso: 9,038kg
- | C=255mm x L=170mm x A=290mm

Dados Técnicos:

- | Diâmetro máximo de partículas de sucção 1/8"
- | Vazão 90 L/min
- | Rateio 1:1
- | Pressão máx. de trabalho 115 PSI/7,9 BAR
- | Entrada de ar 1/4"
- | Entrada do produto 1"
- | Saída do produto 1"
- | Consumo de ar 6,5 pés³/min

BEAVER-B02-V



Bomba Pneumática de duplo diafragma, para sucção de óleo lubrificante novos ou usados, querosene, diesel, Arla-32. Indicado para todo segmento que necessita de uma bomba de transferência com excelente vazão.

Características

- | Bomba de diafragma de 3/4"
- | Peso: 6,723kg
- | C=255mm x L=170mm x A=290mm

Dados Técnicos:

- | Diâmetro máximo de partículas de sucção 1/8"
- | Vazão 60 L/min
- | Rateio 1:1
- | Pressão máx. de trabalho 115 PSI/7,9 BAR
- | Entrada de ar 1/4"
- | Entrada do produto 3/4"
- | Saída do produto 3/4"
- | Consumo de ar 6,8 pés³/min
- | Temperatura máx. trabalho 55 °C

15021-1



Equipamento móvel elétrico para transferência e filtração de óleo lubrificante, indicado para clientes que possuem sistemas hidráulicos e acompanham através de análise o seu desempenho.

Características

- | Carrinho para transferência e filtração de óleo
- | Plataforma metálica tipo bandeja
- | Filtro Y na sucção - FY3/4
- | Filtro recalque com elemento 10 microns - FR10
- | Chave partida
- | Bomba de engrenagem 3/4"
- | Motor elétrico de 1CV
- | Mangueira espiral rígida reforçada para sucção e recalque com 5m
- | Peso: 60,500kg
- | C=600mm x L=310mm x A=1150mm

Dados Técnicos:

- | Vazão livre 30 L/min
- | Voltagem Trifásico 220
- | Amperes do motor 3,5A

ECOLUB



Equipamento móvel com gabinete para lubrificação e transporte de tambores de 200L de óleo, acionado por propulsora pneumática. Dotada de válvula medidora digital que permite controlar o consumo do lubrificante ideal para empresas de ônibus, transportadoras, concessionárias e indústrias em geral.

Características

- | Módulo móvel pneumático
- | Propulsora pneumática Óleo (mod.12021-Z-G4)
- | Medidor volumétrico digital (mod. B900)
- | Filtro regulador de ar (mod. FL2000)
- | Mangueira de sucção
- | Mangueira de abastecimento com 10 metros
- | Rodízios de borracha com trava
- | Peso: 57,800kg
- | C=900mm x L=840mm x A=1010mm

Dados Técnicos:

- | Capacidade Tambor de 200L (Não incluso)
- | Vazão livre 25L/min
- | Rateio 3:1
- | Entrada de ar 1/4" rosca NPT
- | Saída do produto MF 1/2" JIC37
- | Pressão trabalho 80 - 100 PSI (5,5 a 6,8 BAR)
- | Pressão de saída 240 - 300 PSI (16,5 a 20,6 BAR)
- | Consumo de ar 10 pés³/min

COMBFIX



Conjunto de equipamentos montados em estante fixa para organizar e agilizar os serviços de abastecimento de diesel, Arla-32 e arrefecimento, indicada para todo segmento que possui frota de veículos e caminhões.

1 Conjunto para Combustível (Diesel), composto por: Bomba centrífuga com rotor em bronze, acionada por motor elétrico e sistema de filtragem; Carretel Retrátil para combustível (mod. DS15), com 15 metros de mangueira de 1"; Bico de abastecimento automático de 1" com vazão de 80 litros/min.

1 Conjunto para Aditivo (Aditivos para Radiador), composto por: Bomba centrífuga, acionada por motor elétrico; Carretel retrátil (mod. 17100Ret-OL15) com 15 metros de mangueira de 1/2"; Esguicho regulável com vazão de 60 litros/min.

1 Conjunto para Reagente (Arla 32), composto por: Bomba de diafragma de 3/4" com vedação compatível com o reagente (Arla 32), acionada por ar comprimido; Mangueira de 3/4" com 5 metros; Medidor modelo B-32 com vazão de 10 a 100 litros/min e pressão de trabalho de 145 PSI com suporte para fixação; Bico de abastecimento para Arla com vazão de 60 litros/min.

LUBFIX-PN-5



Conjunto de equipamentos montados em estante fixa para organizar e agilizar os serviços de lubrificação óleo/graxa, indicado para todo segmento que possui frota de veículos e caminhões.

3 Conjuntos para Óleo, compostos por: Propulsora Pneumática para Óleo (mod. 12021-P-G4); Carretel Retrátil para Óleo (mod. 17100Ret-OL15) com 15 metros de mangueira de 1/2"; Medidor digital (mod. B-900) com vazão de 20 litros/min. e pressão de trabalho de 90 PSI.

1 Conjunto para Graxa, composto por: Propulsora Pneumática para Graxa (mod. 12020-G4); Carretel Retrátil para Graxa (mod. 17100Ret-GR15) com 15 metros de mangueira de 1/4"; Válvula de controle de graxa (mod. 5040).

1 Conjunto para Ar, composto por: Carretel Retrátil para Ar (mod. 17100Ret-AR15) com 15 metros de mangueira de 1/2".

LUBFIX-EL



Conjunto de equipamentos montados em estante fixa para organizar e agilizar os serviços de lubrificação óleo/graxa, indicado para todo segmento que possui frota de veículos e caminhões e demandam de um alto volume de lubrificantes.

3 Conjuntos para Óleo, compostos por: Bomba de engrenagem de 1", acionada por motor elétrico com sistema de filtragem; Carretel Retrátil para Óleo (mod. 17100Ret-OL15) com 15 metros de mangueira de 1/2"; Medidor digital (mod. B-900) com vazão de 20 litros/min. e pressão de trabalho de 90 PSI.

1 Conjunto para Graxa, composto por: Propulsora Pneumática para Graxa (mod. 12020-G4); Carretel Retrátil para Graxa (mod. 17100Ret-GR15) com 15 metros de mangueira de 1/4"; Válvula de controle de graxa (mod. 5040).

1 Conjunto para Ar, composto por: Carretel Retrátil para Ar (mod. 17100Ret-AR15) com 15 metros de mangueira de 1/2".

SKIDLUB-50

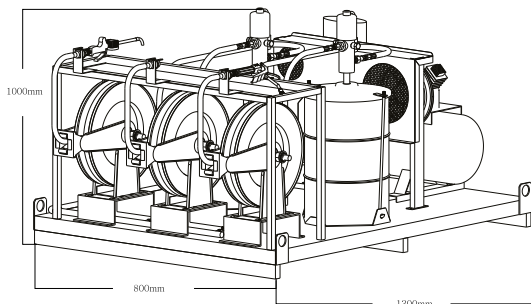

Conjunto para lubrificação, montada sobre plataforma metálica. Pode ser fixada em carrocerias de veículos como pick-ups e utilitários leves, indicada para clientes que necessitam lubrificar suas máquinas em campo.

Características

- | Plataforma metálica com alças para içamento
 - | Compressor de ar com capacidade de 10 pés³/min e pressão de 120 PSI com motor a gasolina
 - | Conjunto para graxa, para balde de 20 kg
 - | Conjunto para óleo, para tambor de 50 litros
 - | Carretéis para graxa, óleo e ar com 10m de mangueira
- Obs. Número máximo de conjuntos: 4 (quatro).

KMLUB-08

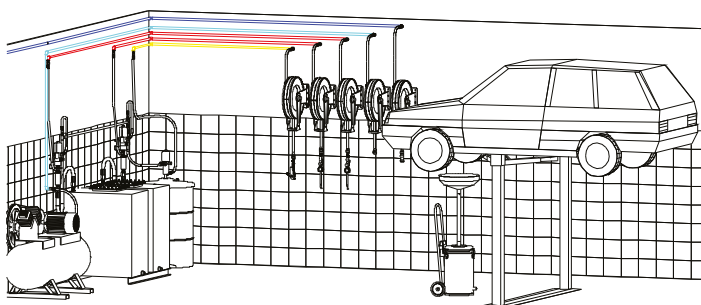

Conjunto de equipamentos para montagem de postos fixos de lubrificação. Estes conjuntos podem ser solicitados com a quantidade de sua necessidade dependendo do tamanho do seu posto.

Óleo

- | Propulsora pneumática para óleo (mod. 12021-P-G4)
- | Carretel retrátil para óleo - capac. 15 m de mangueira (mod. 17100RET-OL)
- | Mangueira para óleo com 15 m e válvula (mod. 5031-New)
- | Mangueira de ligação da tubulação de ar até a propulsora
- | Conjunto Lubrifil de 1/4" (ou FL2000)
- | Mangueira de ligação da propulsora até a tubulação de distribuição de óleo
- | Mangueira de ligação da tubulação até o carretel

Graxa

- | Propulsora pneumática para graxa modelo 12020-G4
- | Carretel retrátil para graxa - capac. 15 m de mangueira (mod. 17100RET-GR)
- | Mangueira para graxa com 15 m e válvula (mod. 5040)
- | Mangueira de ligação da distribuição de ar até a propulsora
- | Conjunto Lubrifil de 1/4" (ou FL2000)
- | Mangueira de ligação da propulsora até a tubulação de distribuição de graxa
- | Mangueira de ligação da tubulação até o carretel

Ar Comprimido

- | Carretel retrátil p/ ar - capac. 15 m de mangueira (mod. 17100RET-AR)
- | Mangueira para ar comprimido com 15 m e engate rápido
- | Mangueira de ligação da distribuição de ar até o carretel
- | Óleo usado
- | Coletor de óleo usado c/ bandeja de altura regulável c/ carrinho de 2 rodas.
- | Propulsora pneumática para bombear p/ o reservatório de armazenamento

Água Aditivada

- | Reservatório pressurizado para água 250 litros
- | Carretel retrátil para água - capac. 15 m de mangueira (mod. 17100RET-AG)
- | Mangueira para água com 15 m e registro de saída
- | Mangueira de ligação da distribuição de ar até o reservatório
- | Regulador de pressão com manômetro para ar comprimido (mod. 3032-C)
- | Mangueira ligação da saída do reservatório até a tubulação distribuição de água
- | Mangueira de ligação da tubulação até o carretel

Opcionais

- | Bico medidor digital para óleo lubrificante (mod. B-900)
- | Bico medidor digital para graxa (mod. BZ-2000)
- | Bico para limpeza com ar comprimido (mod. BL-2)
- | Bico duplo para inflar pneus (mod. 1102)



Solução em Lubrificação



**MACACOS
HIDRÁULICOS**

MACACOS HIDRÁULICOS



Macaco hidráulico tipo garrafa, indicado para elevação de veículos ou cargas de acordo com sua capacidade. Acompanha Alavanca.

JACKBOZ-

2802

| Capacidade: 2 ton
| Altura mínima: 158mm
| Peso: 2,4Kg
| Elevação: 90mm
| Altura de ajuste: 60mm

2804

| Capacidade: 4 ton
| Altura mínima: 195mm
| Peso: 3,5Kg
| Elevação: 125mm
| Altura de ajuste: 60mm

2806

| Capacidade: 6 ton
| Altura mínima: 197mm
| Peso: 4,1Kg
| Elevação: 125mm
| Altura de ajuste: 60mm

2808

| Capacidade: 8 ton
| Altura mínima: 205mm
| Peso: 5,2Kg
| Elevação: 125mm
| Altura de ajuste: 60mm

2810

| Capacidade: 10 ton
| Altura mínima: 205mm
| Peso: 5,7Kg
| Elevação: 125mm
| Altura de ajuste: 60mm

2812

| Capacidade: 12 ton
| Altura mínima: 235mm
| Peso: 6,9Kg
| Elevação: 150mm
| Altura de ajuste: 60mm

2815

| Capacidade: 15 ton
| Altura mínima: 230mm
| Peso: 7,5Kg
| Elevação: 145mm
| Altura de ajuste: 60mm

2820

| Capacidade: 20 ton
| Altura mínima: 245mm
| Peso: 10,2Kg
| Elevação: 150mm
| Altura de ajuste: 60mm

2830

| Capacidade: 30 ton
| Altura mínima: 255mm
| Peso: 12,8kg
| Elevação: 150mm

2832

| Capacidade: 32 ton
| Altura mínima: 285mm
| Peso: 14,5kg
| Elevação: 150mm

2850

| Capacidade: 50 ton
| Altura mínima: 285mm
| Peso: 20kg
| Elevação: 180mm

JACKBOZ-JACARE5T



Características

- | Rodas em aço
- | Comprimento: 1520 mm
- | Altura: 205 mm
- | Largura: 380 mm
- | Peso: 88 kg

Dados técnicos:

- | Capacidade: 5 ton
- | Elevação mínima: 150 mm
- | Elevação máxima: 600 mm
- | Tipo: longo

Macaco Hidráulico tipo Jacaré, indicado para o levantamento de cargas baixas e de difícil acesso. Para uso profissional, fácil de ser manuseado, com capacidade para até 5 toneladas.

JACKBOZ-TRANSM0,5T



Características

- | Base com rodas
- | Pedal de acionamento
- | Peso: 35 kg

Dados técnicos:

- | Capacidade: 500 kg
- | Altura mínima: 1000 mm
- | Altura máxima: 1900 mm

Macaco Hidráulico de Transmissão, ideal para remoção e instalação de caixa de câmbio, com regulagem de inclinação e base larga proporcionando melhor estabilidade.

RELAÇÃO DE KITS DE REPARO

Equipamento	Kit De Reparo	
Bomba Manual para Graxa		
8522/8020	KR-8522/8020-KN - (01.500.0333)	
Bomba Manual para Óleo		
8021-G2/8031-G2/8032-G3 e 8033-G2	KR-8021-N - (01.500.0305)	
Propulsora para Graxa	Kit Do Motor Pneumático	Kit Do Injetor
Linha 11 e 12 - G4	KR-MP-1112GR-1-G2/G4-KN (01.500.0323)	KR-I-1112GR - (01.500.0295)
	KR-MP-GR/OL-G4 - (01.500.0315)	KR-I-1112-1GR-KN - (01.500.0331) KR-I-1112-2GR-KN - (01.500.0328)
Linha 13 e 14020	KR-MP-13-KN - (01.500.0226)	KR-I-13GR-KN - (01.500.0329)
		KR-I-13-1GR - (01.500.0301)
14800	KR-MP-14-KN - (01.500.0327)	KR-I-14GR-KN - (01.500.0330)
		KR-I-14GR-1 - (01.500.0294)
Propulsora para Óleo	Kit Do Motor Pneumático	Kit Do Injetor
Linha 11 e 12 - G4	KR-MP-1112GR-1-G2/G4-KN - (01.500.0326)	KR-I-1112OL-G2-KN - (01.500.0332)
	KR-MP-GR/OL-G4 - (01.500.0315)	
13021	KR-MP-13-KN - (01.500.0326)	KR-I-1213OL - (01.500.0299)
14801	KR-MP-14-KN - (01.500.0327)	KR-I-14OL - (01.500.0302)

Consulte-nos para obter maiores informações e vistas explodidas de cada Kit de Reparo disponível.

Comprimento

	CM	M	KM	IN	FT	MI
1 centímetro (cm)	1	0,01	0,00001	0,3937	0,0328	0,000006214
1 metro (m)	100	1	0,001	39,3	3,281	0,0006214
1 quilômetro (km)	100000	1000	1	39370	3281	0,6214
1 polegada (in)	2,54	0,0254	0,0000254	1	0,08333	0,00001578
1 pé (ft)	30,48	0,348	3,048	12	1	0,0001894
1 milha terrestre (mi)	160900	1609	1,609	63360	5280	1

Massa

	G	KG	SLUG	U.M.A	ONÇA	LB
1 grama (g)	1	0,001	0,00006852	$6,024 \times 10^{23}$	0,03527	0,002205
1 quilograma (kg)	1000	1	0,06852	$6,024 \times 10^{26}$	35,27	2,205
1 slug	14590	14,59	1	$8,789 \times 10^{27}$	514,8	32,17
1 u.m.a.	$1,66 \times 10^{-24}$	$1,66 \times 10^{-27}$	$1,37 \times 10^{-28}$	1	$5,855 \times 10^{-26}$	$3,66 \times 10^{-27}$
1 onça	28,35	0,02835	0,001943	$1,708 \times 10^{25}$	1	0,0625
1 libra (lb)	453,6	0,4536	0,03108	$2,732 \times 10^{26}$	16	1

Volume

	M ³	CM ³	L	FT ³	IN ³
1 metro cúbico (m ³)	1	1000000	1000	35,31	61020
1 centímetro cúbico (cm ³)	0,000001	1	0,001	0,00003531	0,06102
1 litro (l)	0,001	1000	1	0,03531	61,02
1 pé cúbico (ft ³)	0,02832	28320	28,32	1	1728
1 polegada cúbico (in ³)	0,00001639	16,39	0,01639	0,0005787	1

Pressão

	ATM	PSI(LBF/IN ²)	KGf/CM ²	BAR	MMHG	MH2O	IN. HG	PASCAL (Pa)
atm	1	14,6959	1,033	1,01325	760	10,33	29,92	101325
PSI (lbf/in ²)	0,068	1	0,07031	0,06895	51,71	0,70307	2,04	6894,8
kgf/cm ²	0,96778	14,2234	1	0,98	735,514	10	28,9572	98066,5
bar	0,9869	14,5	1,02	1	750,061	10,195	29,53	10000
mmHg	0,001315789	0,01933677	0,00135951	0,001333224	1	0,0136	0,03937	133,3224
mH2O	0,09878	1,42234	0,1	0,0980872	73,5514	1	2,89572	9803,1176
in. Hg	0,03342	0,49119	0,03453	33900	25,4	0,34534	1	3386,5
Pascal (Pa)	0,000009869	0,000145038	0,00001019716	0,00001	0,007500617	0,000102	0,0002952	1

CÁLCULO DO CONSUMO DE AR PARA PROPULSORAS

Graxa

$$C_{ar} = \frac{Q \times R}{3270}$$

ONDE:
 C_{ar} - consumo de ar em pés³/min
 Q - vazão em gramas/min
 R - rateio (número adimensional)
 3270 - fator correção

Óleo

$$C_{ar} = \frac{Q \times R}{3,6}$$

ONDE:
 C_{ar} - consumo de ar em pés³/min
 Q - vazão em litros/min
 R - rateio (número adimensional)
 3,6 - fator correção

Benefícios da lubrificação correta

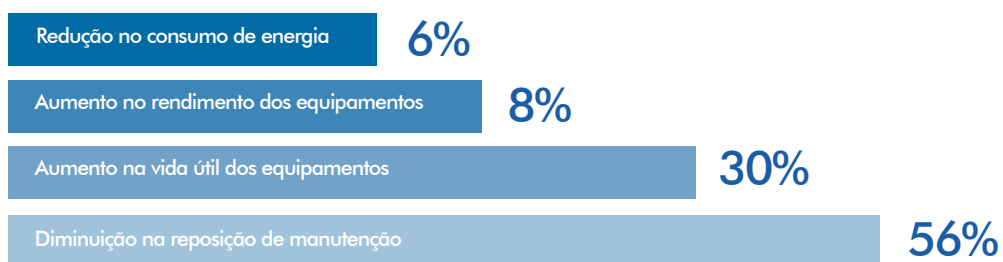

Causa das falhas em rolamentos

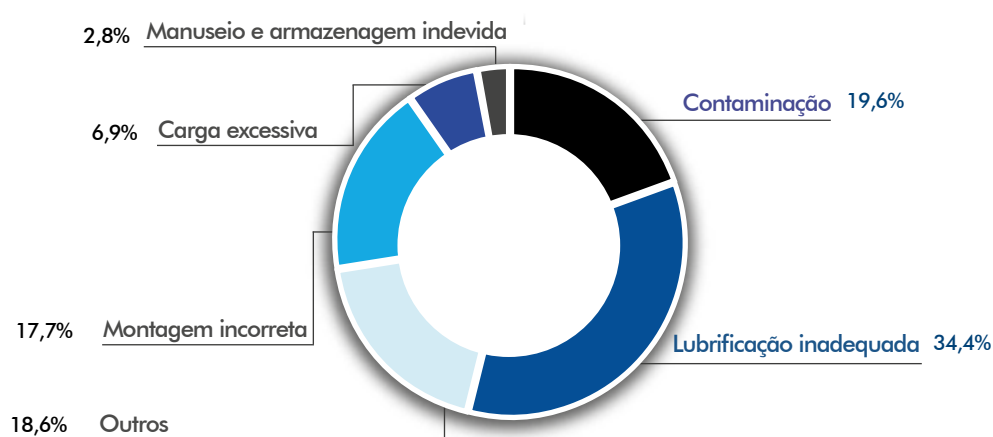

Por que comprar BOZZA?

- A Bozza é a pioneira em equipamentos para lubrificação no Brasil
- Tradição de 70 anos
- Marca de qualidade - referência no Brasil e no mundo
- Linha completa de equipamentos para lubrificação
- Atendimento diferenciado em todo o Brasil
- Cumprimento dos prazos pré-estabelecidos
- Atendimento pós-venda
- Treinamento para utilização e manutenção dos equipamentos
- Facilidade no pagamento (Vendor, Finame, Cartão BNDES)*
- Melhor custo benefício

* Enquanto essas linhas de financiamento estiverem disponíveis no mercado.

A sede da Bozza fica em São Paulo, mas nossa equipe atende clientes por todo o Brasil.
Ficou interessado em uma de nossas soluções?

Entre em contato conosco através dos contatos abaixo.
A Bozza pode fazer a diferença para a sua empresa.

Contatos

Diretoria	diretoria@bozza.com	Marketing	marketing@bozza.com
Comércio Exterior	com.ext@bozza.com	Financeiro	financeiro@bozza.com
Vendas	vendas@bozza.com	Assistência Técnica	atab@bozza.com
Atendimento ao Cliente	sac@bozza.com	Pós-Vendas	posvendas@bozza.com
Engenharia	engenharia@bozza.com	Compras	compras@bozza.com

SERVIÇO DE ATENDIMENTO AO CLIENTE
(S.A.C.) - 0800-0195050 (LIGAÇÃO GRATUITA)





José Murília BOZZA Comércio e Indústria Ltda.
Rua Tiradentes, 931 | Bairro Santa Terezinha
09780-001 | São Bernardo do Campo | SP
Tel: +55 11 2179 9966

SERVIÇO DE ATENDIMENTO AO CLIENTE
(S.A.C.) - 0800-0195050 (LIGAÇÃO GRATUITA)

bozza@bozza.com
WWW.BOZZA.COM